



## Basketbalový koš MASTER® FIXED COURT 305

MASSPSB-25



Upozornění: Nesprávná montáž či skákání na obroučku koše může způsobit vážné zranění či smrt

### Uživatelský manuál

#### Upozornění ke složení:

Všechny díly výrobku musí být složeny podle pokynů uvedených v tomto manuálu. Neodborná montáž zvyšuje riziko úrazu.

**Bezpečnostní upozornění:**

- **Majitel musí zajistit, aby všichni hráči znali a dodržovali tato pravidla pro bezpečný provoz tohoto výrobku.**
- Aby se zajistila bezpečnost, nepokoušejte se sestavit výrobek bez návodu k použití.
- Při montáži postupujte podle pokynů uvedených v tomto manuálu, snížíte tak riziko úrazu.
- Před montáží zkontrolujte, zdali balení obsahuje všechny díly.
- Pokud je výrobek smontován neodborným způsobem, není prováděna pravidelná kontrola a údržba, hrozí nebezpečí úrazu.
- pokud během montáže používáte žebřík, postupujte velmi opatrně.
- Pro skládání tohoto výrobku je třeba dvou schopných dospělých osob.
- klima, koroze nebo nesprávné použití mohou způsobit poškození výrobku.
- minimální provozní výška je 1,98 m ke spodní části desky.
- přečtěte a dodržujte výstražný štítek připevněný k tyči.
- životnost vašeho basketbalového koše závisí na mnoha podmínkách. Klima, umístění tyčí, vystavení ko korozivním látkám, jako jsou pesticidy, herbicidy nebo soli, jsou důležité.
- Při nastavování výšky se doporučuje dohled dospělé osoby.

Před montáží a použitím si důkladně přečtěte bezpečnostní pokyny a upozornění. Děti by si s výrobkem neměly hrát bez dozoru dospělé osoby.

Montáž basketbalového koše by měly provádět 2 osoby.

Maximální zatížení obroučky je 80 kg.

Před každým použitím přezkontrolujte dotažení všech šroubů.

Výrobek neumísťujte do blízkosti oken a předmětů, které se mohou rozbít, či mohou být jinak poškozeny.

Toto je tréninkový prostředek, není to hračka!

Tato tréninková pomůcka je určena pouze pro domácí použití. Jakákoliv forma komerčního použití nepodléhá záručním podmínkám.

Nikdy nepoužívejte koš u vody. Použití v okolí bazénu, koupaliště či sauny je nebezpečné. Takové použití nepodléhá záručním podmínkám.

Před použitím vždy zkontrolujte, zda je výrobek v pořádku. Poškozený výrobek nepoužívejte.

Poškozené části ihned vyměňte. Používejte pouze originální náhradní díly.

Používejte koš pouze pro daný účel – basketball. Basketbal hrajte vždy opatrně a buďte pozorní ke svému okolí.

Na koš se nezavěšujte a nehoupejte. Hrozí riziko poškození výrobku a úrazu.

**Bezpečnostní pokyny:**

1. Zahřívací fáze: Před hrou se zahřejte a protáhněte. Chůze nebo běh kombinovaný s protahováním a základními protahovacími cviky mohou snížit riziko úrazu při sportování.

2. Oděv a obuv: Ke hře zvolte vhodný sportovní oděv a obuv. Basketbal nehrajte naboso, v sandálech či jen v ponožkách a punčocháčích.

3. Uvolňovací fáze: Po hře proveďte protahovací cvičení.

4. Bezpečnostní upozornění: Hru ihned přerušete, pokud ucítíte bolest nebo tlak na hrudi či ve svalech. Hru přerušete také při pocitech na omdlení, nevolnosti či silné bolesti. Konzultujte svůj zdravotní plán s lékařem.

- Ujistěte se, že je výrobek pevně umístěn a ve stabilní poloze. Přizpůsobte tréninkový čas vašim potřebám a nikdy se nepřepínejte.

**Varování:**

**Před použitím tohoto produktu si přečtěte níže uvedená varování a porozumějte jim.**

**Nedodržení těchto varování může mít za následek vážné zranění nebo poškození majetku**

**Majitel musí zajistit, aby všichni hráči věděli a dodržovali tato pravidla pro bezpečný provoz výrobku**

- Nezavěšujte se na obroučku a další části jako jsou deska, podpěrné tyče a síťka. "
- Během hry, zejména při provádění výskoků s míčem, udržujte obličej hráče mimo desku, obroučku a síťku. Při kontaktu zubů / obličeje s deskou, obroučkou nebo sítkou může dojít k vážnému zranění.
- Při nastavování výšky nebo pohyblivého systému držte ruce a prsty od pohyblivých částí.
- Nenechávejte děti, aby se pohybovaly na výrobku nebo upravovaly koš.
- V průběhu hry nedoporučujeme nošení šperků (prsteny, hodinky, náhrdelníky atd.). Tyto předměty se mohou zaplést v síti.
- Zkontrolujte tyče výrobku, zda nevykazují známky koroze (rez, důlky, odštěpky). Pokud ano, tyče natřete vnější smaltovanou barvou. Pokud rez nikde nepronikne do oceli, tyče ihned vyměňte.
- Před použitím zkontrolujte výrobek, zda je v pořádku, nejsou uvolněné šrouby, nadměrné opotřebení a známky koroze. Pokud najdete jakýkoliv problém, je třeba před použitím výrobek opravit
- Zkontrolujte stabilitu výrobku před každým použitím.
- Tento výrobek není určen pro děti mladší 3 let.

### Nastavení výšky:

Výška desky a obroučky je nastavitelná od 230-305 cm.

Otáčejte klikou pro zvyšování a snižování výšky desky.

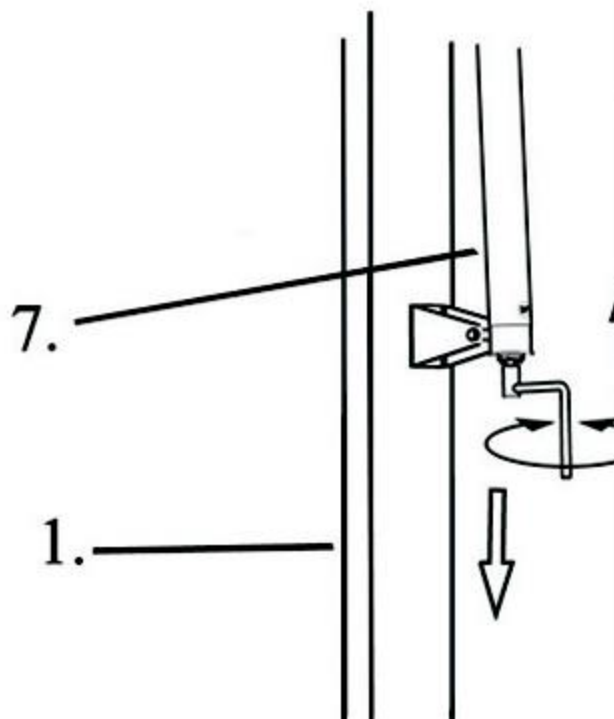

### Seznam částí:

položka	množství	popis	položka	množství	popis
1	2	hlavní tyč	13	1	šroub, M12x160 mm
2	1	deska	14	4	šroub, M10x 40 mm
3	1	obroučka	15	1	šroub, M12x160 mm
4	1	síťka	16	4	šroub, M12x60 mm
5	2	spodní zvedací tyč	17	1	šroub, M8x70 mm
6	2	vrchní zvedací tyč	18	2	šroub M10x120 mm
7	1	Zvedák	19	2	šroub M8x 130 mm
8	1	Klika	20	2	šroub M12x160 mm
9	1	podpěra tyče	21	1	deska do země
10	1	zesílená deska			
11	1	zesílená deska			
12	4	šroub do země			

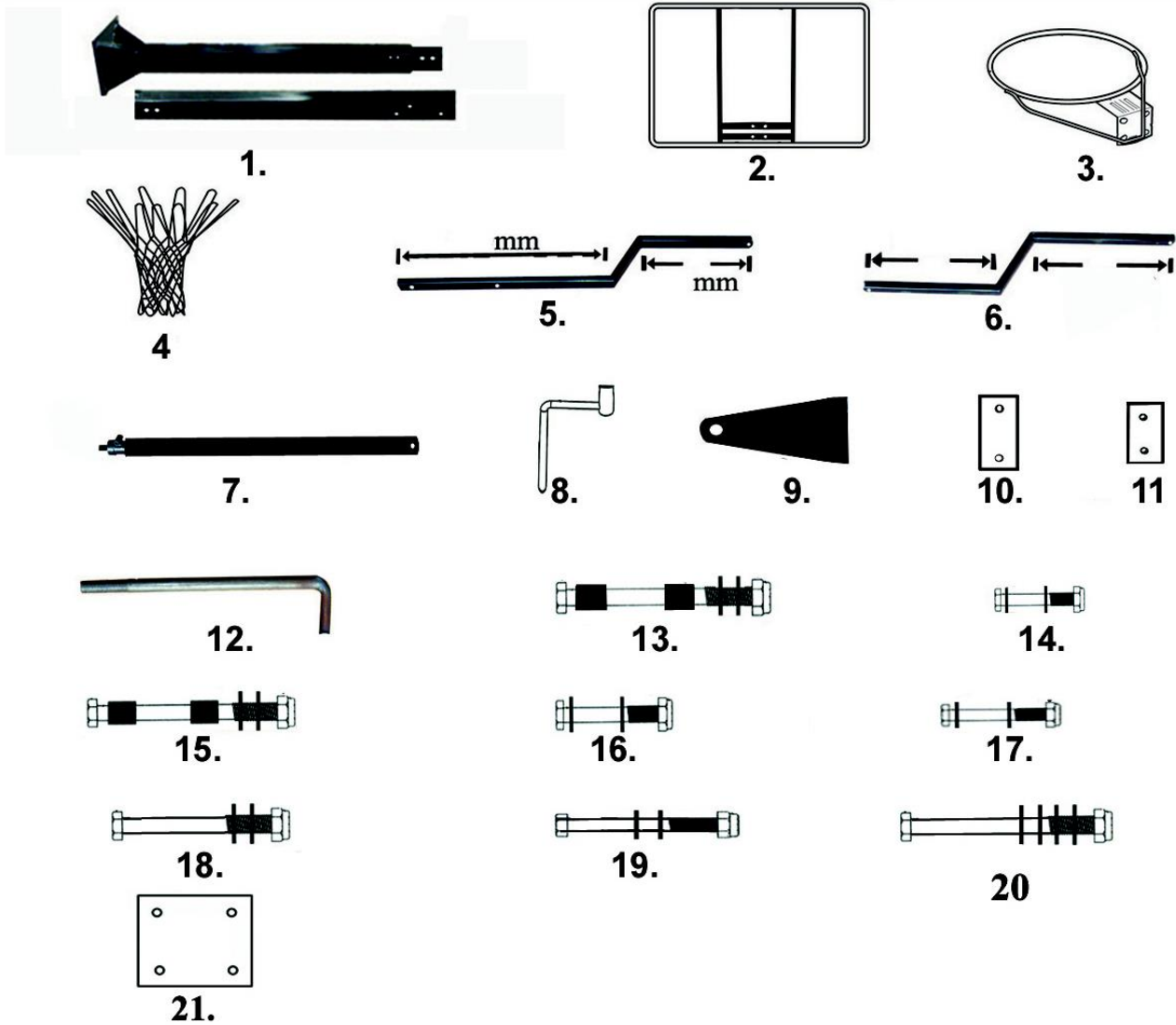

## Složení výrobku

### KROK 1

Tento koš je třeba zabetonovat do země. Můžete použít přiložené součásti:

KROK A: vykopejte díru o hloubce nejméně 60 cm a čtverci 50 x 50 cm.

Do díry nalijte beton nad úroveň hrací plochy a zatlačte zemní šrouby (12) a podlahovou desku (21) do betonu, jak je znázorněno.

Počkejte 3 dny, než se beton vytvrdne.

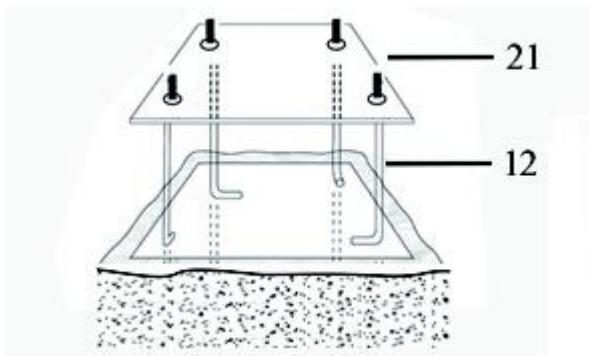

Krok B: připevněte spodní tyč(1) na desku (21), jak je ukázáno na obrázku.

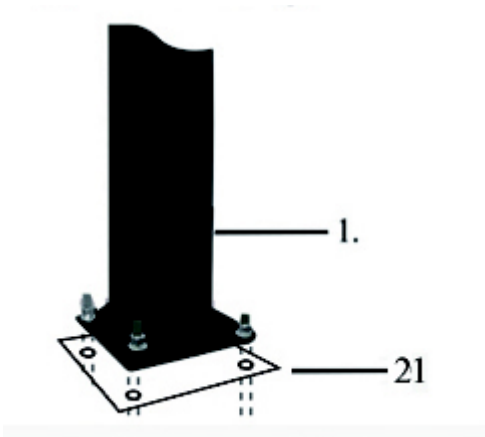

## KROK 2

Připevněte desku (2) a obroučku (3) pomocí šroubu (14).

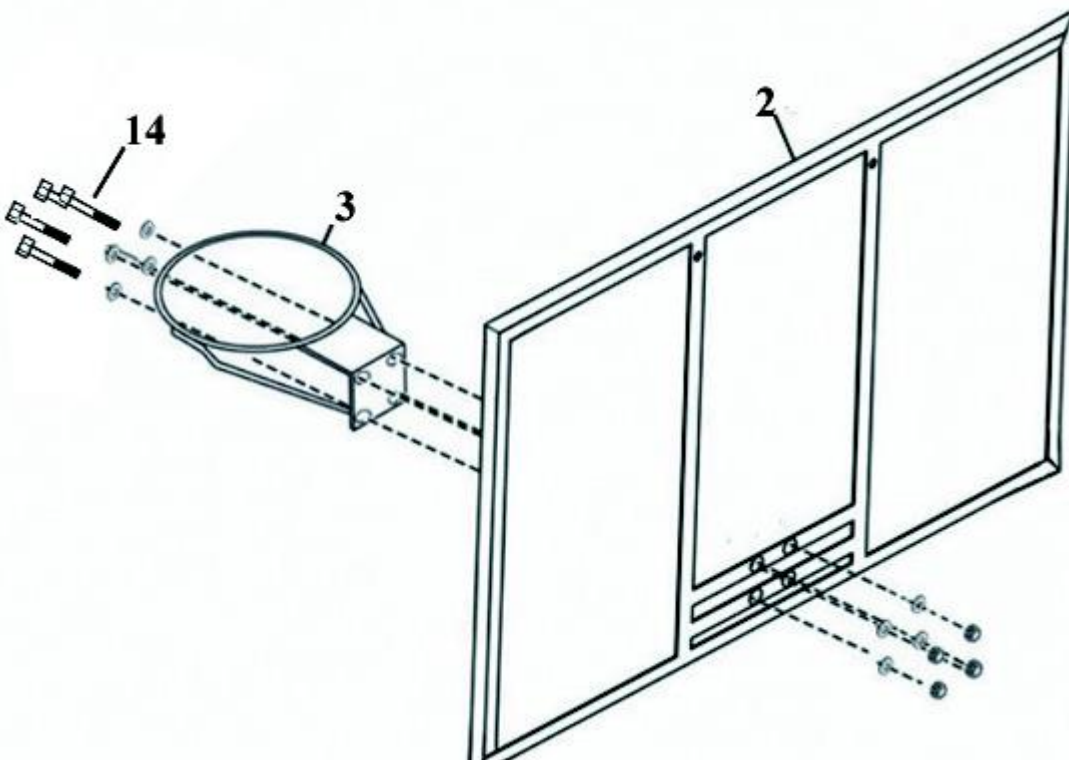

## KROK 3

Připevněte spodní zvedací tyč (5) a vrchní tyč (6) na desku (2) pomocí šroubu (16) jak je ukázáno na obrázku.

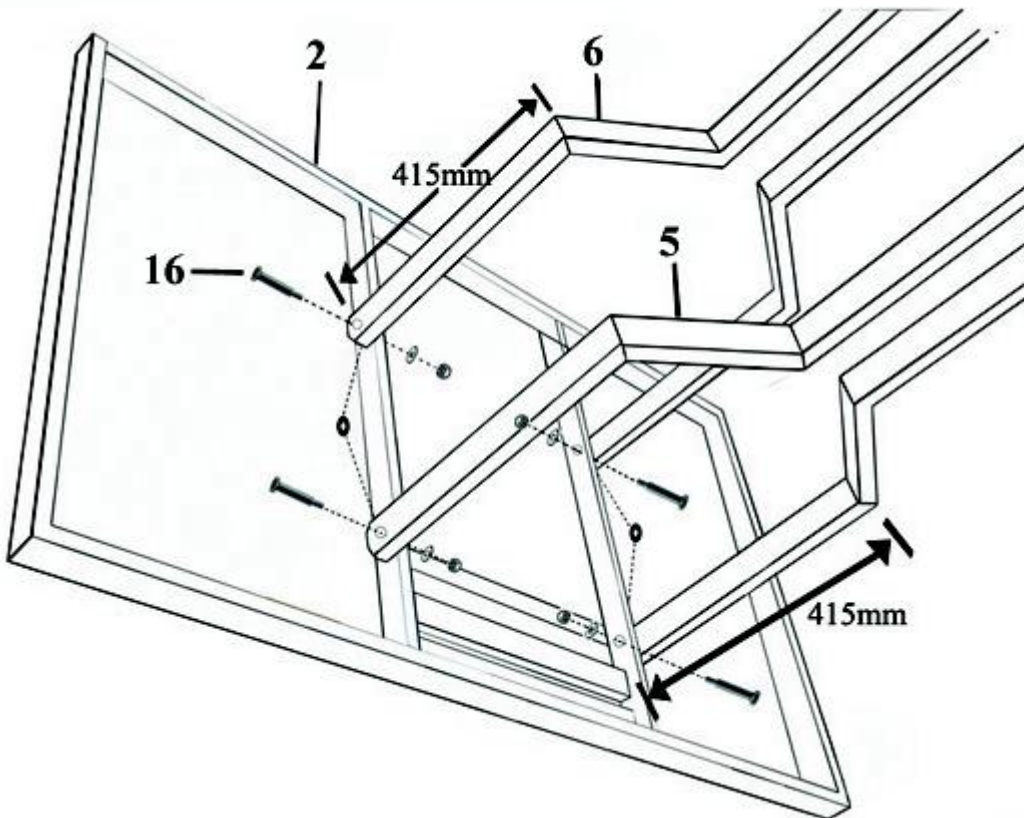

## KROK 4

1. Připevněte spodní zvedací tyč (5) a vrchní tyč (6) k vrchní tyči (1) pomocí 2 šroubů (20) – jak je ukázáno na obrázku.
2. Připevněte šroub (13) na hlavní tyč pod spodní zvedací tyč (5) – jako na obrázku, pro udržení spodní tyče (5) v nejnižší poloze.

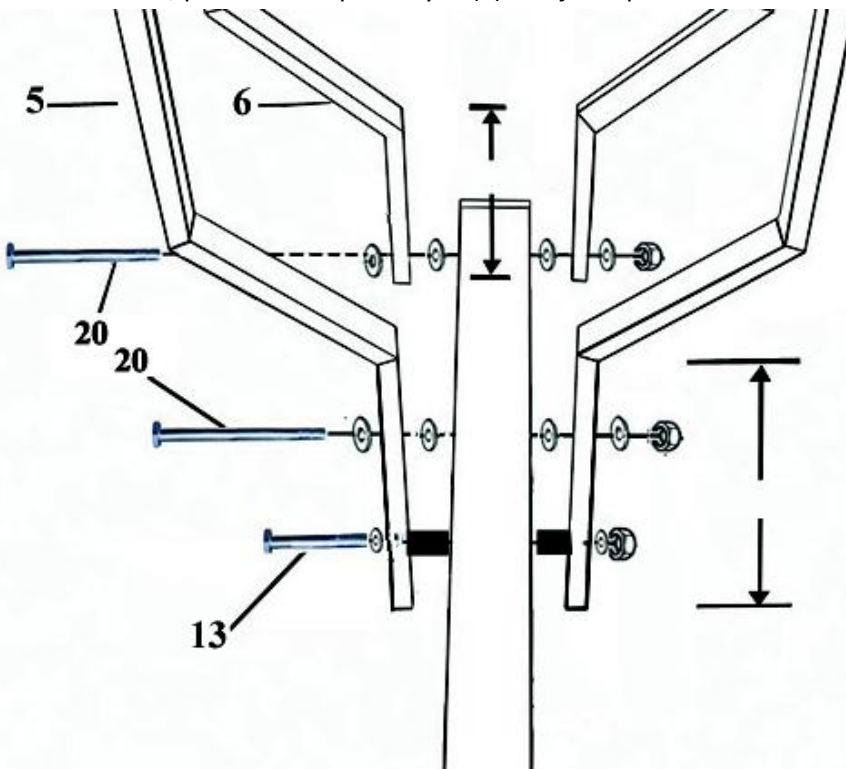

## KROK 5

Připevněte podpěru (9) k vrchní části spodní hlavní tyče (1) pomocí šroubu (19) – viz obrázek. Ujistěte se, že podpěra (9) je ze zezadu hlavní tyče (1).

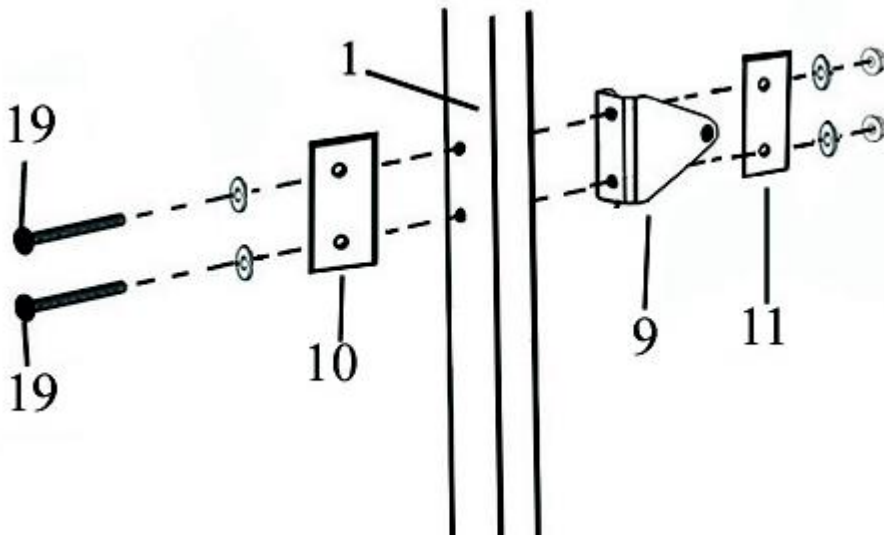

## KROK 6

Připevněte zvedák (7) k podpěře (9) pomocí šroubu (17).

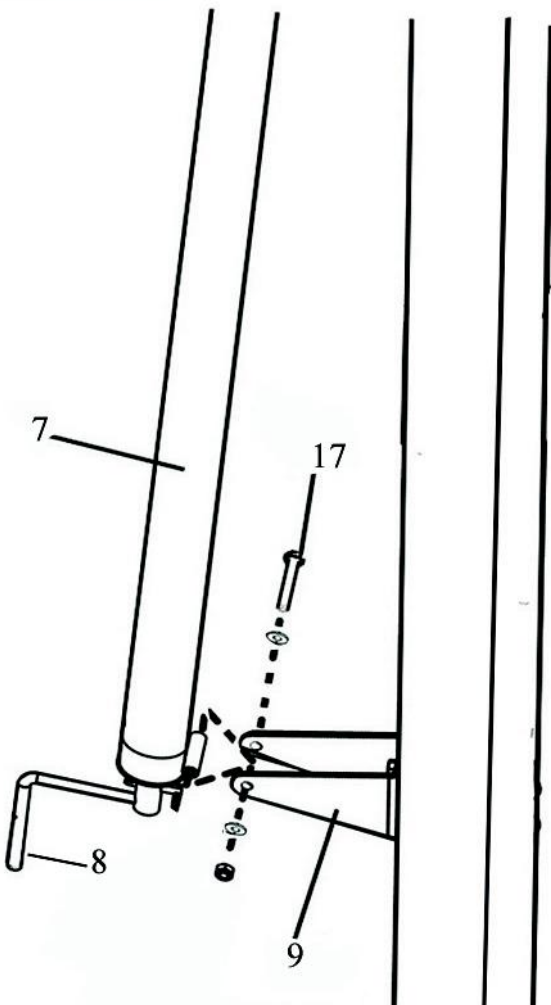



## KROK 7

Připevněte zvedák (7) ke spodní zvedací tyči (5) pomocí šroubu (15) – viz obrázek.

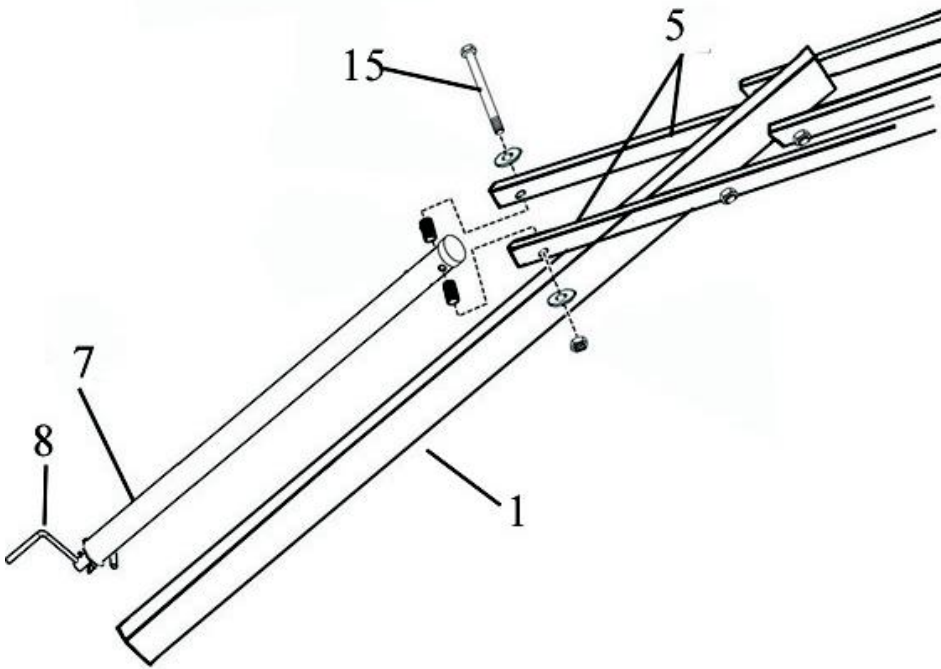

## KROK 8

Připevněte sítku (4).

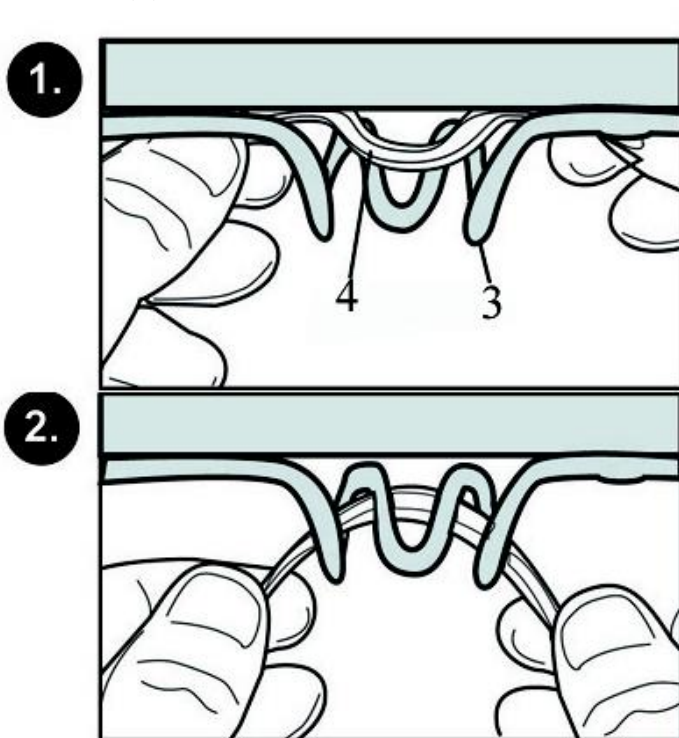

## ÚDRŽBA

Životnost basketbalového koše závisí na mnoha faktorech. Klima, vystavení látek, jako je sůl, pesticidy nebo herbicidy, dále nadměrné používání nebo používání k jinému účelu, to vše může přispět k oslabení tyčí. Což může způsobit poškození majetku nebo zranění osob.



Často kontrolujte, zda koš nemá volné šrouby, nadměrné opotřebení a známky koroze. Z bezpečnostních důvodů a pro prodloužení života vašeho koše musíte přijmout následující preventivní opatření:

- zkontrolujte všechny matice a šrouby. Pokud jsou nějaké volné, utáhněte je.
- zkontrolujte všechny tyče, zda nemají viditelnou rez nebo popraskanou barvu. Pokud ano, proveďte následující:
  1. Použijte smirkový hadřík k úplnému odstranění rzi nebo popraskané barvy
  2. oblast očistěte vlhkým hadříkem a nechte ji zaschnout
  3. na plochu naneste dva nátěry s ochranou proti rzi a vysokým leskem. nechte barvu zaschnout mezi dvěma vrstvami.

## **Prodávající poskytuje na tento výrobek prvnímu majiteli záruku 2 roky ode dne prodeje.**

### **Záruka se nevztahuje na závady vzniklé:**

1. zaviněním uživatele tj. poškození výrobku nesprávnou montáží, neodbornou repasí, nesprávným užíváním
2. nesprávnou nebo zanedbanou údržbou
3. mechanickým poškozením
4. opotřebením dílů při běžném používání
5. neodvratnou událostí a živelnou pohromou
6. neodbornými zásahy
7. nesprávným zacházením, či nevhodným umístěním, vlivem nízké nebo vysoké teploty, působením vody, neúměrným tlakem a nárazy, úmyslně pozměněným designem, tvarem nebo rozměry

### **Copyright - autorská práva**

Společnost MASTER SPORT s.r.o. si vyhrazuje veškerá autorská práva k obsahu tohoto návodu k použití. Autorské právo zakazuje reprodukci částí tohoto návodu nebo jako celku třetí stranou bez výslovného souhlasu společnosti MASTER SPORT s.r.o.. Společnost MASTER SPORT s.r.o. pro použití informací, obsažených v tomto návodu k použití nepřebírá žádnou odpovědnost za jakýkoli patent.

### **MASTER SPORT s.r.o.**

Provozní 5560/1b  
722 00 Ostrava – Třebovice  
servis@mastersport.cz



## Basketbalový kôš MASTER® FIXED COURT 305

MASSPSB-25



Upozornenie: Nesprávna montáž či skákanie na obrúčku koša môže spôsobiť vážne zranenie alebo smrť

### Užívateľský manuál

#### Upozornenie k zloženiu:

Všetky diely výrobku musia byť zložené podľa pokynov uvedených v tomto manuále. Neodborná montáž zvyšuje riziko úrazu.

**Bezpečnostné upozornenie:**

- **Majiteľ musí zaistiť, aby všetci hráči poznali a dodržiavali tieto pravidlá pre bezpečnú prevádzku tohto výrobku.**
- Aby sa zaistila bezpečnosť, nepokúšajte sa zostaviť výrobok bez návodu k použitiu.
- Pri montáži postupujte podľa pokynov uvedených v tomto manuále, znížite tak riziko úrazu.
- Pred montážou skontrolujte či balenie obsahuje všetky diely.
- Pokiaľ je výrobok zložený neodborným spôsobom, nie je robená pravidelná kontrola a údržba, hrozí nebezpečenstvo úrazu.
- Pokiaľ behom montáže používate rebrík, postupujte veľmi opatrne.
- Pre skladanie tohto výrobku sú potrebné dve schopné dospelé osoby.
- Klíma, korózia alebo nesprávne použitie môžu spôsobiť poškodenie výrobku.
- Minimálna prevádzková výška je 1,98 m k spodnej časti dosky.
- Prečítajte si a dodržiavajte výstražný štítok pripevnený k tyči.
- Životnosť vášho basketbalového koša závisí na viacerých podmienkach. Klíma, umiestnenie tyčí, vystavenie ku korozívnym látkam, ako sú pesticídy, herbicídy alebo soli, sú dôležité.
- Pri nastavovaní výšky sa doporučuje dohľad dospelého osoby.

Pred montážou a použitím si dôkladne prečítajte bezpečnostné pokyny a upozornenia. Deti by sa s výrobkom nemali hrať bez dozoru dospelého osoby.

Montáž basketbalového koša by mali robiť 2 osoby.

Maximálna záťaž obrúčky je 80 kg.

Pred každým použitím prekontrolujte dotiahnutie všetkých skrutiek.

Výrobok neumiestňujte do blízkosti okien a predmetov, ktoré sa môžu rozbiť alebo môžu byť inak poškodené!

Toto je tréningový prostriedok, nie je to hračka

Táto tréningová pomôcka je určená iba pre domáce použitie. Akákoľvek forma komerčného použitia nepodlieha záručným podmienkam.

Nikdy nepoužívajte kôš pri vode. Použitie v okolí bazénu, kúpaliska alebo sauny je nebezpečné. Takéto použitie nepodlieha záručným podmienkam.

Pred použitím vždy skontrolujte, či je výrobok v poriadku. Poškodený výrobok nepoužívajte.

Poškodené časti ihneď vymeňte. Používajte iba originálne náhradné diely.

Používajte kôš len pre daný účel – basketbal. Basketbal hrajte vždy opatrne a buďte pozorný k svojmu okoliu.

Na kôš sa nevešajte a nehojdajte sa na ňom. Hrozí riziko poškodenia výrobku a úrazu.

**Bezpečnostné pokyny:**

1. Zahrievacia fáza: Pred hrou sa zahrejte a pretiahnite. Chôdza alebo beh kombinovaný s pretahovaním a základnými preťahovacími cvikmi môžu znížiť riziko úrazu pri športovaní.
2. Odev a obuv: K hre zvolte vhodný športový odev a obuv. Basketbal nehrajte naboso, v sandáloch alebo len v ponožkách, alebo punčocháčoch.
3. Uvoľňovacia fáza: Po hre spravte preťahovacie cvičenie.
4. Bezpečnostné upozornenie: Hru ihneď prerušte, pokiaľ ucítite bolesť alebo tlak na hrudi alebo v svaloch. Hru prerušte tiež pri pocitoch na omdlenie, nevoľnosti či silnej bolesti. Konzultujte svoj zdravotný plán s lekárom.

Uistite sa, že je výrobok pevne umiestnený a je v stabilnej polohe. Prispôbte tréningový čas vašim potrebám a nikdy sa nepresilujte.

**Varovanie:**

**Pred použitím tohto produktu si prečítajte nižšie uvedené varovanie a porozumte mu.**

**Nedodržanie týchto varovaní môže mať za následok vážne zranenie alebo poškodenie majetku.**

**Majiteľ musí zaistiť, aby všetci hráči vedeli a dodržiavali tieto pravidlá pre bezpečnú prevádzku výrobku.**

- Nevešajte sa na obrúčku a ďalšie časti - ako sú doska, podperné tyče a sieťka.
- Behom hry, najmä pri výskokoch s loptou udržiavajte tvár hráča mimo dosky, obrúčku a sieťku. Pri kontakte zubov / tváre s doskou, obrúčkou alebo sieťkou môže dôjsť k vážnemu zraneniu.
- Pri nastavovaní výšky alebo pohyblivého systému držte ruky a prsty od pohyblivých častí.
- Nenechajte deti, aby sa pohybovali na výrobku alebo upravovali kôš.
- V priebehu hry nedoporučujeme nosenie šperkov (prstene, hodinky, náhrdelníky a atď.). Tieto predmety sa môžu zapliesť v sieti.
- Skontrolujte tyče výrobku, či nevykazujú známky korózie (hrdza, jamky, odštiepky). Pokiaľ áno, tyče natrite vonkajšiou smaltovanou farbou. Pokiaľ hrdza nikde neprenikne do ocele, tyče ihneď vymeňte.
- Pred použitím skontrolujte výrobok, či je v poriadku, niesu uvoľnené skrutky, nadmerné opotrebenie a známky korózie. Pokiaľ nájdete akýkoľvek problém, je potrebné pred použitím výrobok opraviť.
- Skontrolujte stabilitu výrobku pred každým použitím.
- Tento výrobok nie je určený pre deti mladšie ako 3 roky.

#### Nastavenie výšky:

Výška dosky a obrúčky je nastaviteľná od 230-305 cm.

Otáčajte kľukou pre zvyšovanie a znižovanie výšky dosky.

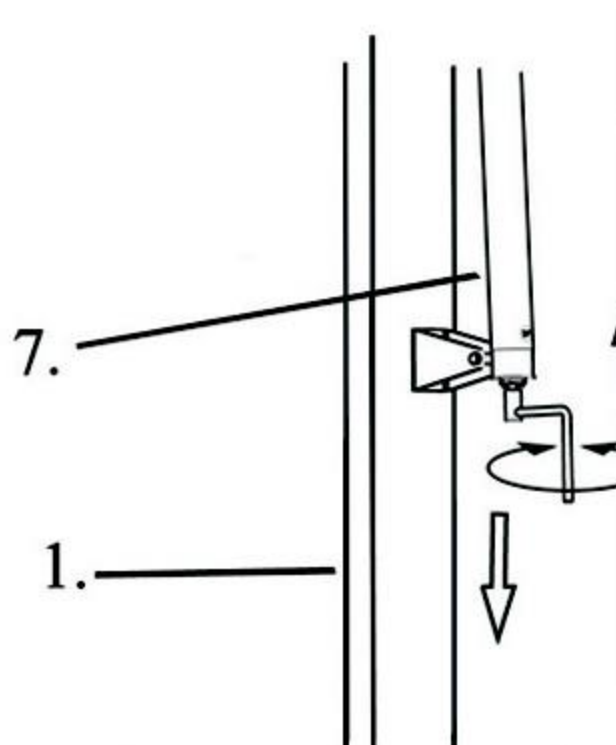

#### Zoznam častí:

položka	množstvo	popis	položka	množstvo	popis
1	2	hlavná tyč	13	1	skrutka, M12x160 mm
2	1	doska	14	4	skrutka, M10x 40 mm
3	1	obrúčka	15	1	skrutka, M12x160 mm
4	1	sieťka	16	4	skrutka, M12x60 mm
5	2	spodná zdvíhacia tyč	17	1	skrutka, M8x70 mm
6	2	vrchná zdvíhacia tyč	18	2	skrutka M10x120 mm
7	1	zdvihák	19	2	skrutka M8x 130 mm
8	1	kľúčka	20	2	skrutka M12x160 mm
9	1	podpera	21	1	Doska do zeme
10	1	zosilnená doska			
11	1	zosilnená doska			
12	4	skrutka do zeme			

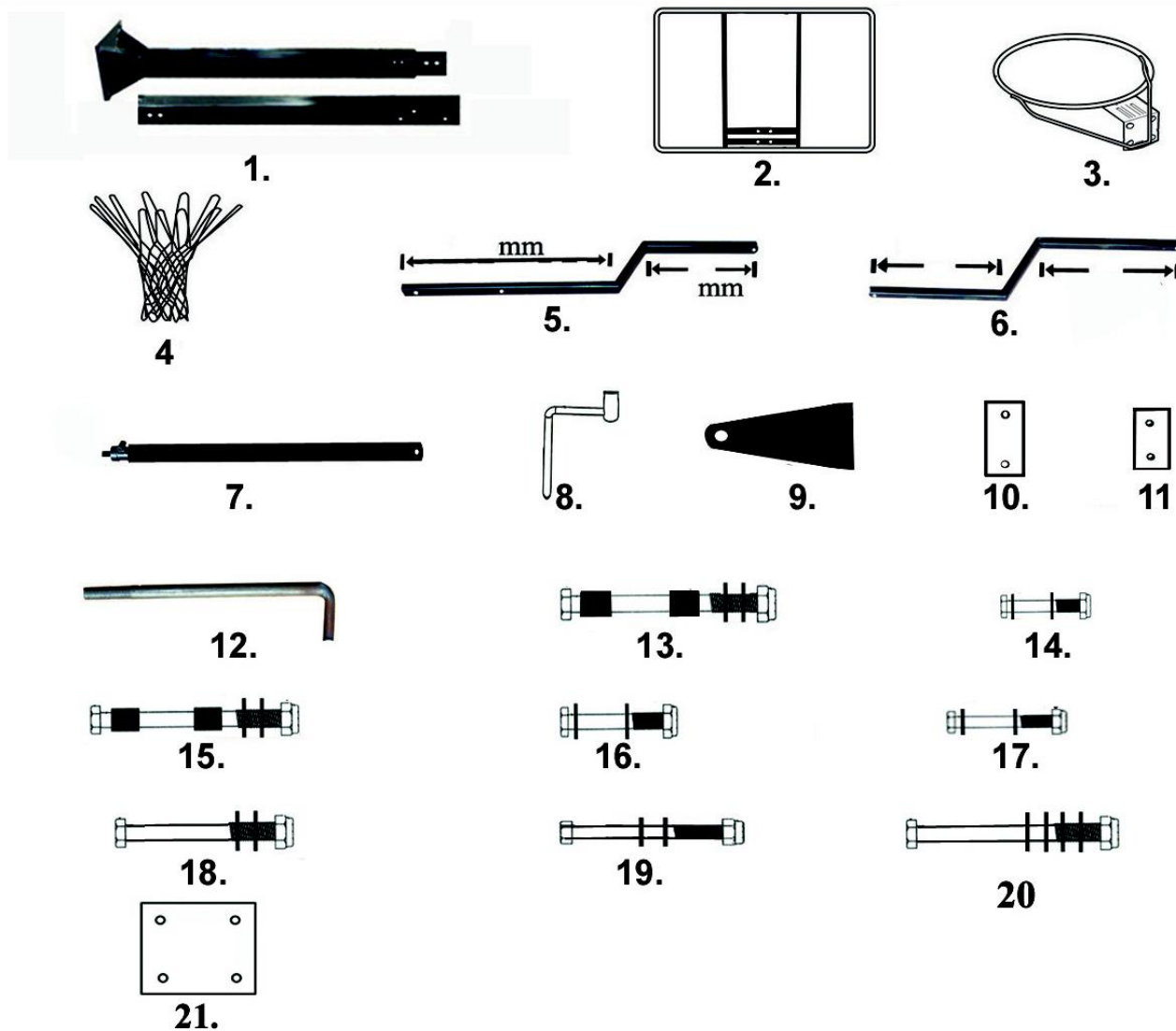

## Zloženie výrobku

### KROK 1

Tento kôš je potrebné zabetónovať do zeme. Môžete použiť priložené :

KROK A: vykopte dieru s hĺbkou najmenej 60 cm a štvorec 50 x 50 cm.

Do diery nalejte betón nad úroveň hracej plochy a zatlačte zemniacie skrutky(12) a podlahovú dosku (21) do betónu, ako je znázornené.

Počkajte 3 dni, aby betón stvrdol.

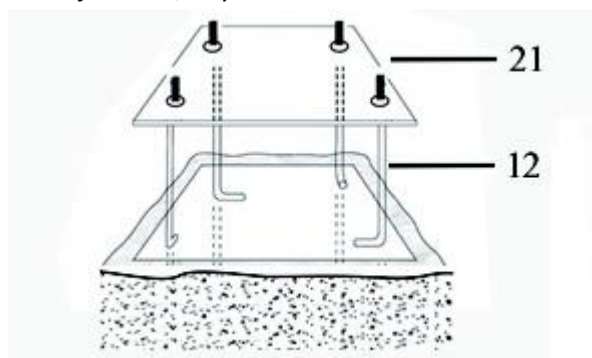

Krok B: pripevnite spodnú tyč(1) na dosku (21), ako je znázornené na obrázku.

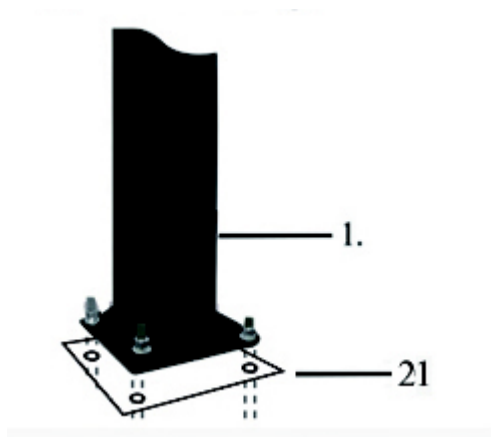

## KROK 2

Pripevnite dosku (2) a obrúčku (3) pomocou skrutiek (14).

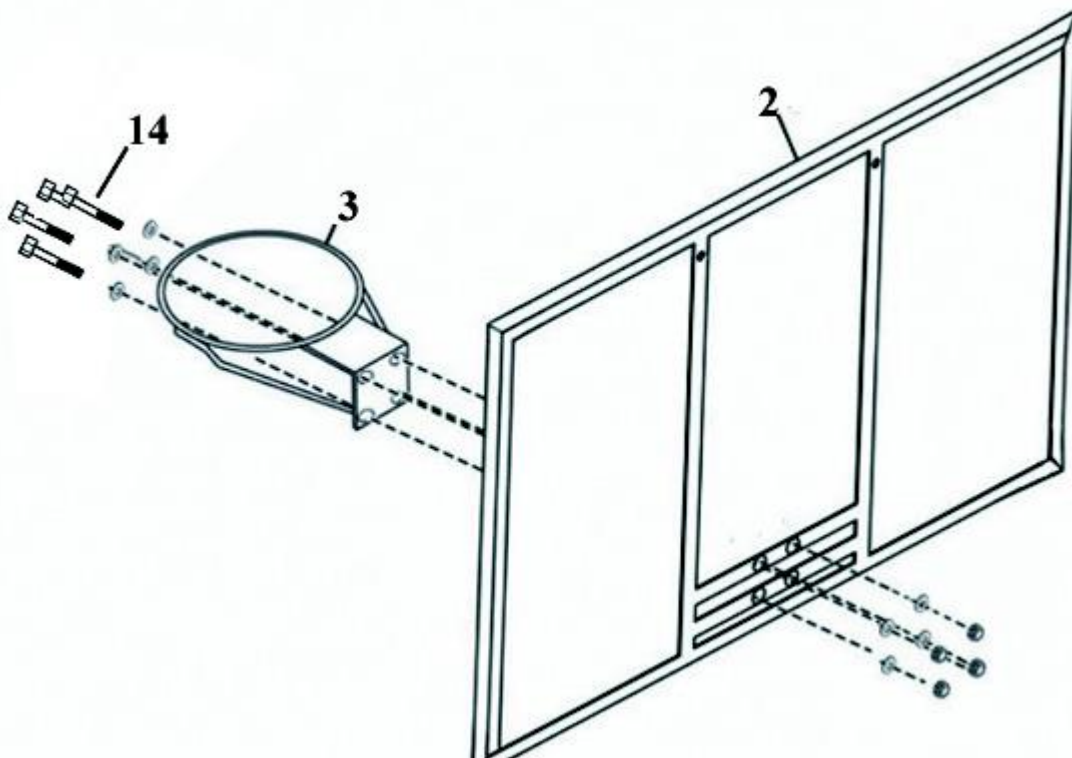

## KROK 3

Pripevnite spodnú zdvíhaciu tyč (5) a vrchnú tyč (6) na dosku (2) pomocou skrutiek (16) ako je zobrazené na obrázku.

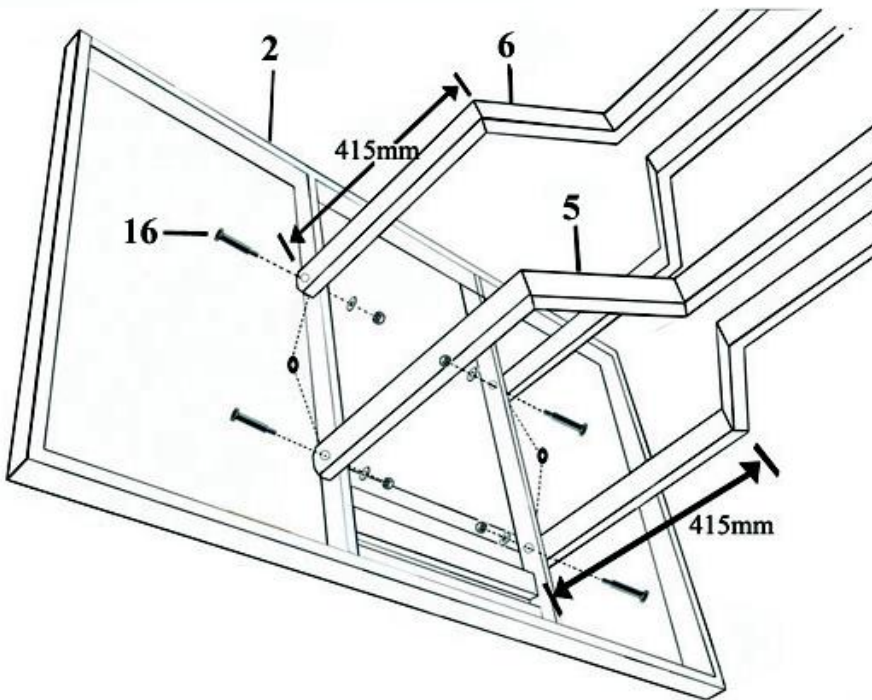

## KROK 4

3. Pripevnite spodnú zdvíhaciu tyč (5) a vrchnú tyč (6) k vrchnej tyči (1) pomocou 2 skrutiek(20) – ako je zobrazené na obrázku.
4. Pripevnite skrutku (13) na hlavnú tyč pod spodnú zdvíhaciu tyč (5) – ako na obrázku, pre udržanie spodnej tyče (5) v najnižšej polohe.

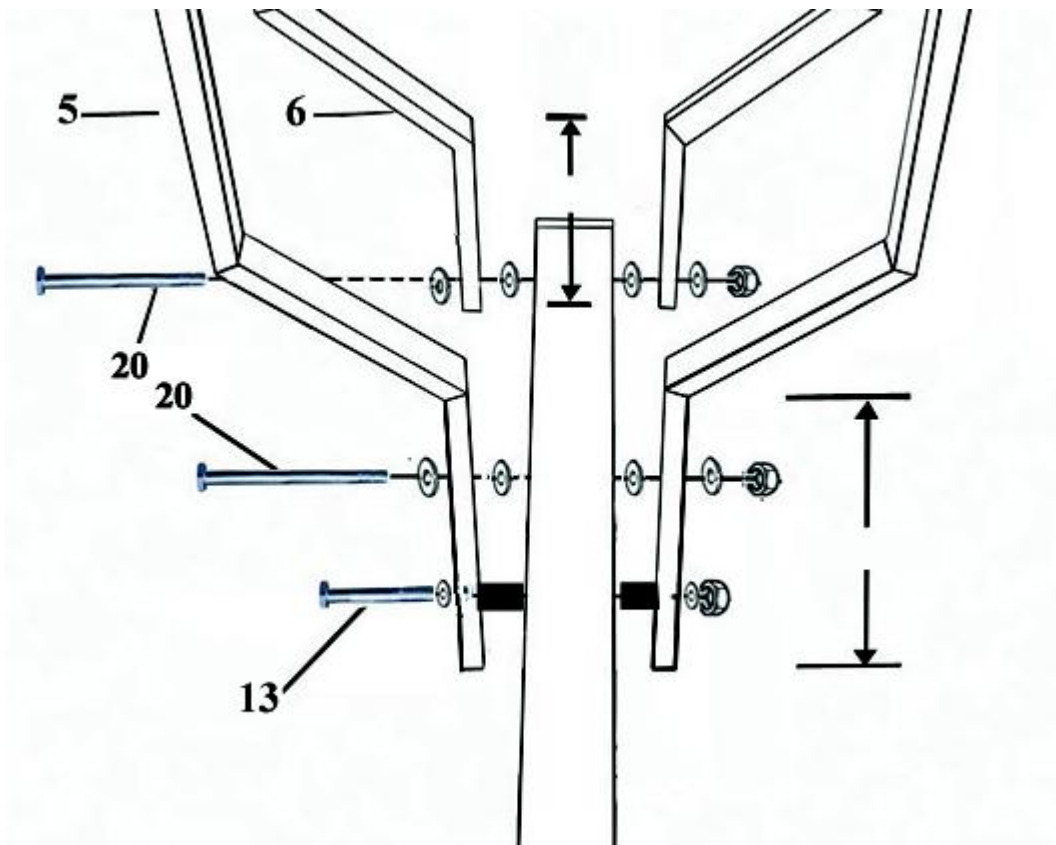



## KROK 5

Pripevnite podperu (9) k vrchnej časti spodnej tyče (1) pomocou skrutiek (19) – viz obrázok.  
Uistite sa, že podpera (9) je zozadu hlavnej tyče (1).

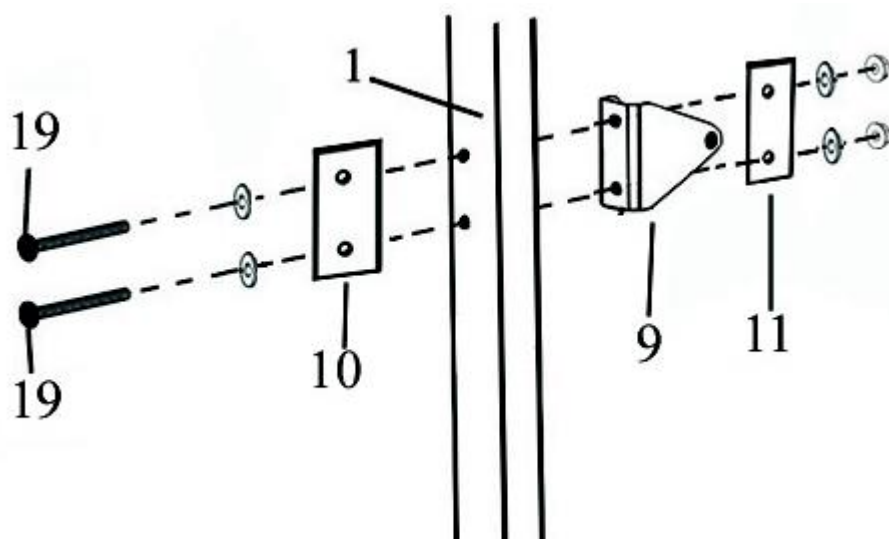

## KROK 6

Pripevnite zdvihák (7) k podpere (9) pomocou skrutiek (17).

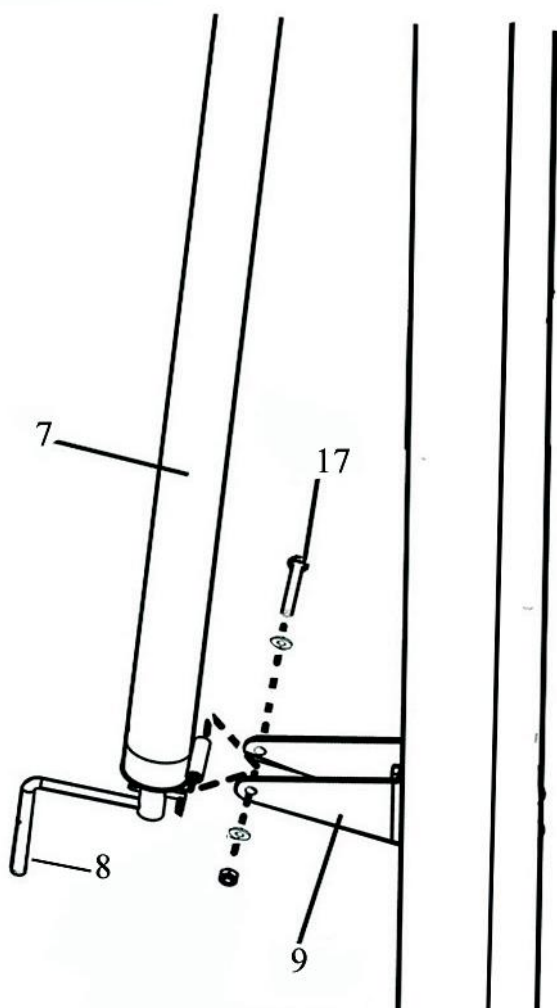

## KROK 7

Pripevnite zdvihák (7) k spodnej zdvíhacej tyči (5) pomocou skrutiek (15) – viz obrázok.

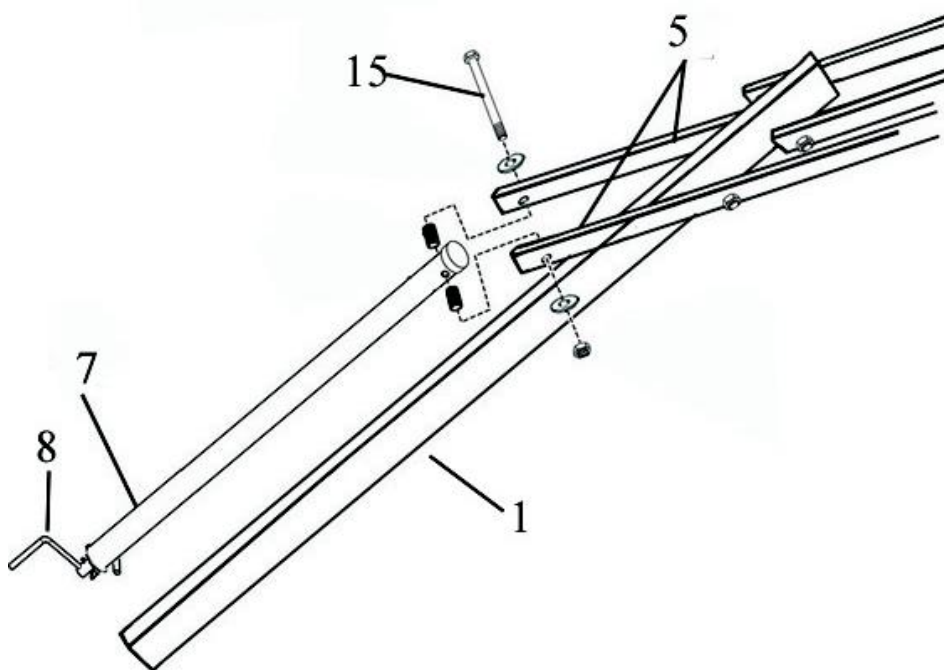

## KROK 8

Pripevnite sieťku (4).

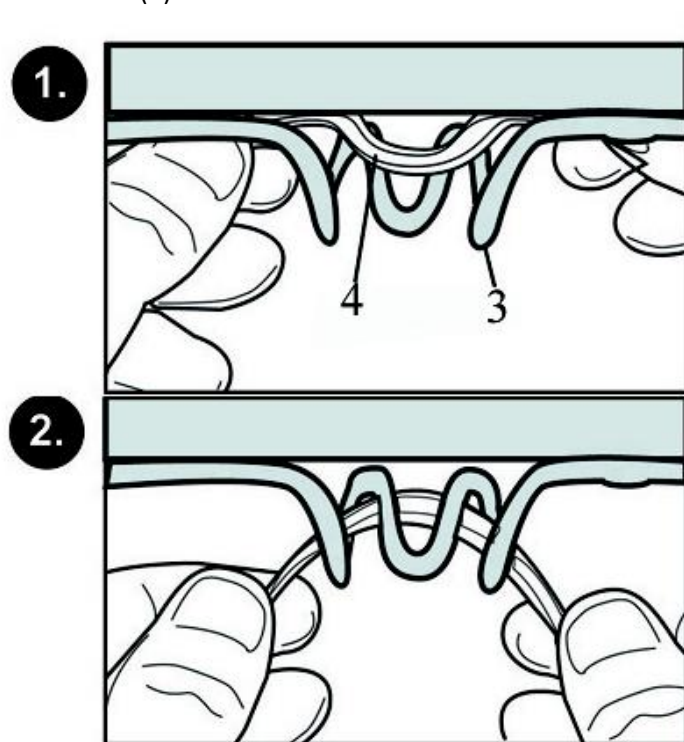

## ÚDRŽBA

Životnosť basketbalového koša závisí na mnoho faktoroch. Klíma, vystavenie látok – ako je soľ, pesticídy alebo herbicídy, ďalej nadmerné používanie alebo používanie k inému účelu, to všetko môže prispieť k oslabeniu tyčí. Čo môže spôsobiť poškodenie majetku alebo zranenie osôb.

Často kontrolujte, či kôš nemá voľné skrutky, nadmerné opotrebenie a známky korózie. Z bezpečnostných dôvodov a pre predĺženie života vášho koša musíte prijať nasledujúce preventívne opatrenia:

- skontrolujte všetky matice a skrutky. Pokiaľ sú nejaké voľné, utiahnite ich.  
-skontrolujte všetky tyče, či nemajú viditeľnú hrdzu alebo popraskanú farbu. Pokiaľ áno, spravte nasledujúce kroky:

1. použite šmirkovú handričku k úplnému odstráneniu hrdze alebo popraskanej farby
2. oblasť očistite vlhkou handričkou a nechajte ju zaschnúť
3. na plochu naneste dva nátery s ochranou proti hrdzi a vysokým leskom. Nechajte farbu zaschnúť medzi dvoma vrstvami

## **Predávajúci poskytuje na tento výrobok prvému majiteľovi záruku 2 roky odo dňa predaja.**

### **Záruka sa nevzťahuje na závady vzniknuté:**

1. zavinením užívateľa tj. poškodenie výrobku nesprávnou montážou, neodbornou repasiou, užívaním v nesúlade so záručným listom
2. nesprávnou alebo zanedbanou údržbou
3. mechanickým poškodením
4. opotrebovaním dielov pri bežnom používaní
5. neodvratnou udalosťou a živelnou pohromou
6. neodbornými zásahmi
7. nesprávnym zaobchádzaním, či nevhodným umiestnením, vplyvom nízkej alebo vysokej teploty, pôsobením vody, neúmerným tlakom a nárazmi, úmyselne pozmeneným designom, tvarom alebo rozmermi

### **Copyright - autorské práva**

Spoločnosť MASTER SPORT s.r.o. si vyhradzuje všetky autorské práva k obsahu tohoto návodu na použitie. Autorské právo zakazuje reprodukciu častí tohto návodu alebo ako celku treťou stranou bez výslovného súhlasu spoločnosti MASTER SPORT s.r.o.. Spoločnosť MASTER SPORT s.r.o. pre použitie informácií obsiahnutých v tomto návode na použitie nepreberá žiadnu zodpovednosť za akýkoľvek patent.



## Basketball stand MASTER® FIXED COURT 305

MASSPSB-25



# Inground Basketball System

## S022 Instruction Manual



### SAFETY INSTRUCTIONS



Owner must ensure that all players know and follow these rules for safe operation of the system.

To ensure safety, do not attempt to assemble this system without following the instructions carefully. Check entire box and inside all packing material for parts and/or additional instruction material. Before beginning assembly, read the instructions and identify parts using the hardware identifier and parts list in this document. Proper and complete assembly, use, and supervision are essential for proper operation and to reduce the risk of accident or injury. A high probability of serious injury exists if this system is not installed, maintained, and operated properly.

- If using a ladder during assembly, use extreme caution.
- Two (2) capable adults are recommended for this operation.
- Climate, corrosion, or misuse could result in system failure.
- Minimum operational height is 6' 6" (1.98 m) to the bottom of backboard.
- Read and understand the warning label affixed to pole.
- The life of your basketball pole depends on many conditions. The climate, placement of the pole, location of the pole, exposure to corrosives such as pesticides, herbicides, or salts are all important.
- Adult supervision is recommended when adjusting height.



### WARNING

Read and understand warnings listed below before using this product.

Failure to follow these warnings may result in serious injury and/or property damage.

Owner must ensure that all players know and follow these rules for safe operation of the system.

- DO NOT HANG on the rim or any part of the system including backboard, support braces or net.
- During play, especially when performing dunk type activities, keep player's face away from the backboard, rim and net. Serious injury could occur if teeth/face come in contact with backboard, rim or net.
- When adjusting height or moving system, keep hands and fingers away from moving parts.
- Do not allow children to move or adjust system.
- During play, do not wear jewelry (rings, watches, necklaces, etc.). Objects may entangle in net.
- Check pole system for signs of corrosion (rust, pitting, chipping) and repaint with exterior enamel paint. If rust has penetrated through the steel anywhere, replace pole immediately.
- Check system before each use for proper ballast, loose hardware, excessive wear and signs of corrosion and repair before use.
- Check system before each use for instability.

### HEIGHT ADJUSTMENT

Backboard and rim height adjustment is from 7-1/2' to 10'.

Rotate crank handle to raise and lower backboard

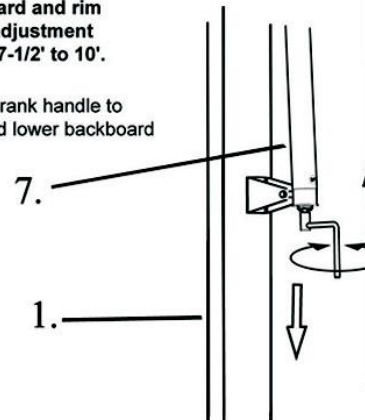

1.

**PARTS LIST**

<i>Item</i>	<i>Qty.</i>	<i>Description</i>	<i>Item</i>	<i>Qty.</i>	<i>Description</i>
1	2	Main Pole	13	1	Bolt, M12 X 160mm
2	1	Backboard	14	4	Bolt, M10 X 40mm
3	1	Rim	15	1	Bolt, M12 X 160mm
4	1	Net	16	4	Bolt, M12 X 60mm
5	2	Lower Elevator Tube	17	1	Bolt, M8 X 70mm
6	2	Upper Elevator Tube	18	2	Bolt, M10 X 120mm
7	1	Screw-Jack Assembly	19	2	Bolt, M8 X 130mm
8	1	Crank Handle	20	2	Bolt, M12 X 160mm
9	1	Pole Mount Bracket	21	1	Inground plate
10	1	Reinforcement Plate			
11	1	Reinforcement Plate			
12	4	Ground Bolt			

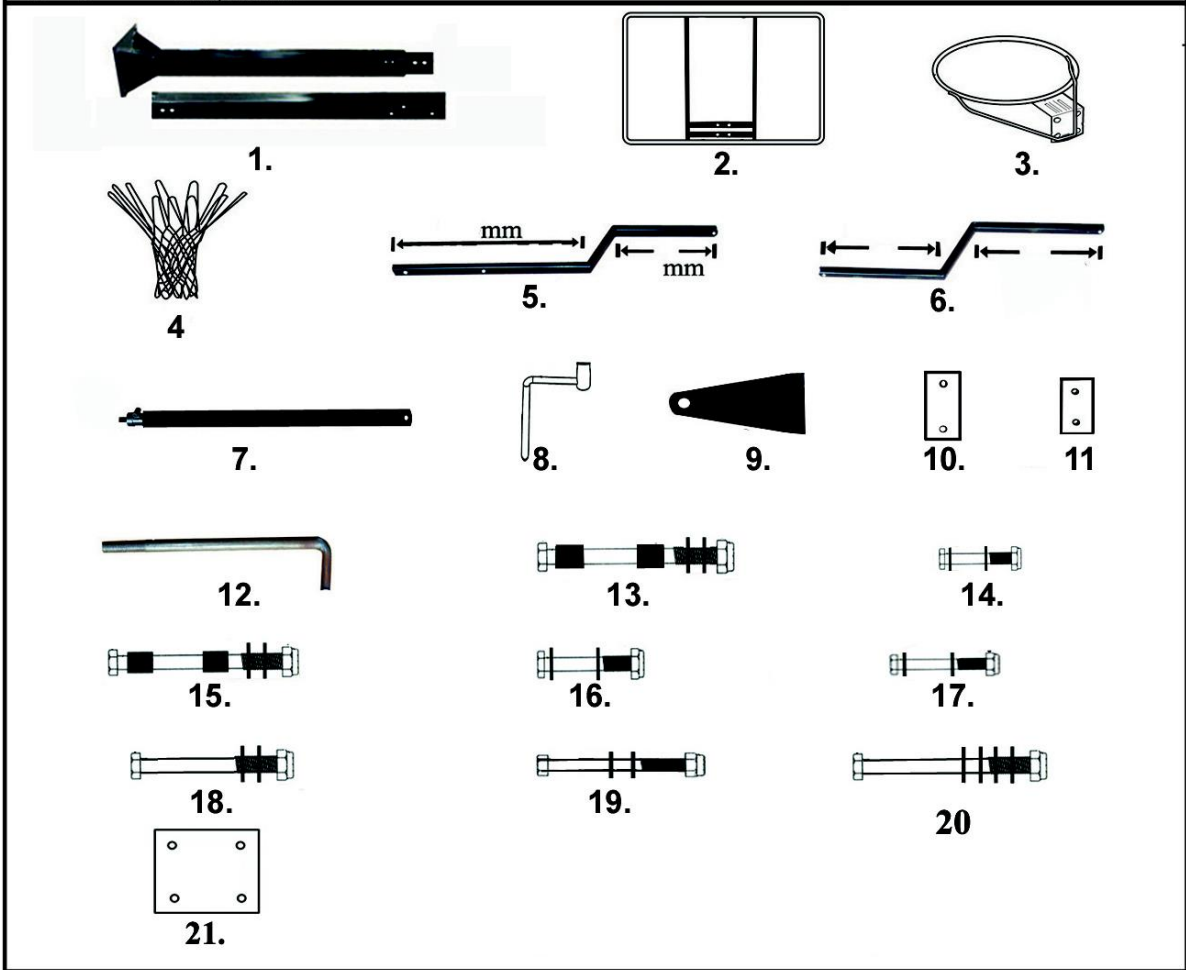



① STEP A :Dig a hole at least 60cm deep and 50×50cm square

Build a form before pouring the concrete pad , to ensure the concrete straight and square.

Fill hole with concrete up to play surface and push the ground bolt (12) and inground plate(21) into concrete as shown

Wait 3 days for concrete to cure before proceeding.

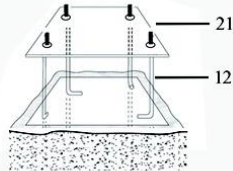

STEP B:fix bottom pole (1) on the inground plate(21)as shown

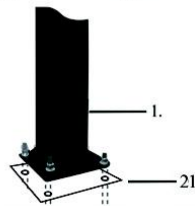

③ Attach lower elevator tube (5) and upper elevator tube (6) on backboard (2) by bolt (16) as shown.

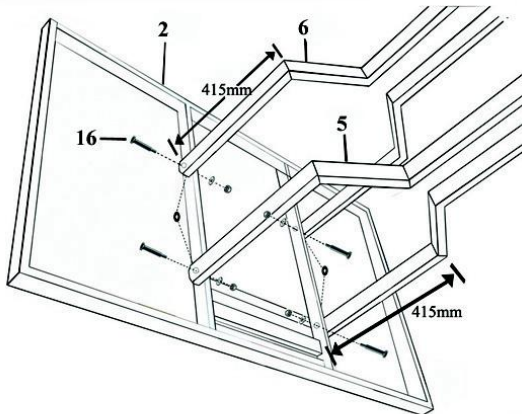

② Assemble backboard (2) and ring(3) by bolt (14)

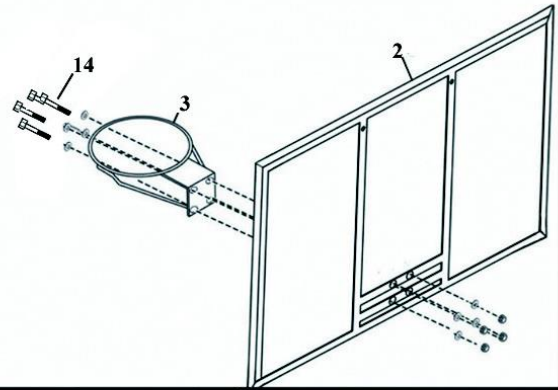

④ 1. Attach lower elevator tube (5) and upper elevator tube (6) to top main pole (1) by 2pcs bolts (20) as shown.

2. Fix bolt (13) on the main pole below the lower elevator tube (5) as shown, this is for holding the lower elevator tuber (5) at the lowest height.

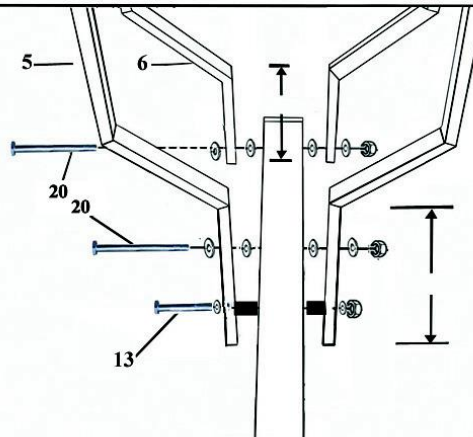

3.



**5.** Install the pole mount bracket (9) in the top of bottom main pole (1) by bolt (19) as shown.

make sure the pole mount bracket (9) is at the back of the main pole (1) for other assembly.

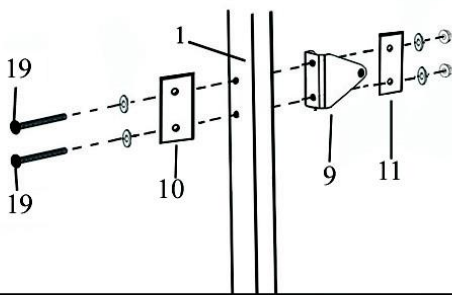

**6.** Attach the screw jack assembly (7) to pole mount bracket(9), using bolt(17)

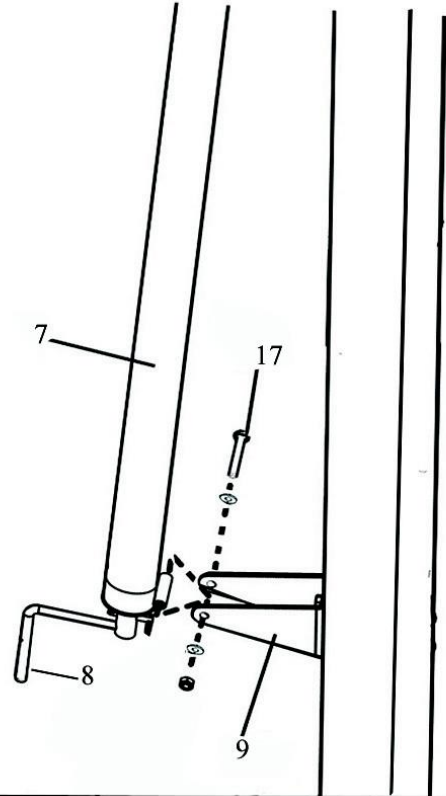

**7.** Install the screw-jack assebley (7) to lower elevator tube (5) by bolt (15) as shown.

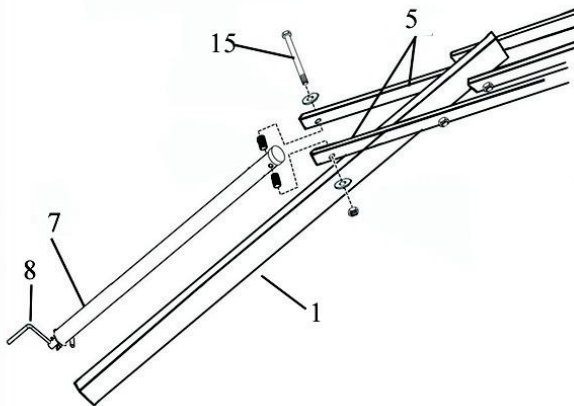

**8.** Install net (4)

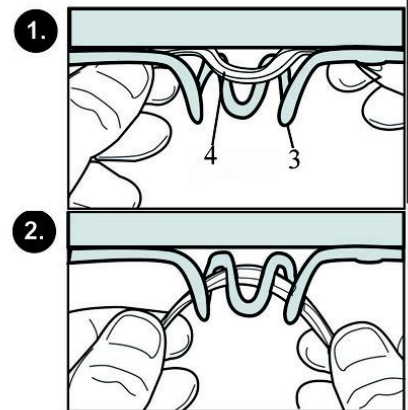

**9.** Finally, install whole assembled basketball system to the bottom main pole by bolt(18). tighten all the nuts on bolts.

# WARRANTY

for other countries

**The product is warranted for 24 months following the date of delivery to the original purchaser.**

**This warranty does not apply to damages caused by misuse of this product, accidental or intentional damage, neglect or commercial use.**

**Excluded from this warranty is liability for consequential property or commercial damages or for damages for loss of use.**

This warranty is valid only to the original purchaser and under normal use.

Repairs must be made by an authorized dealer, otherwise this warranty void.

## © COPYRIGHT

MASTER SPORT s.r.o. retains all rights to this Owner's Manual. No text, details, or illustrations from this manual may be either reproduced, distributed, or become the subject of unauthorized use for commercial purposes, nor may they be made available to others.

Reproduction prohibited!

Address of local distributor:



## MASTER® FIXED COURT 305 kosárlabdapalánk

MASSPSB-25



Figyelmeztetés: a nem megfelelő összeszerelés, ugrálás a kosárgyűrűre komoly személyi sérüléshez, halálesethez is vezethet!

**Használati útmutató**

**Összeszerelésre vonatkozó figyelmeztetés:**

A kosárlabdapalánkot a jelen használati útmutató szerint kell összeszerelni! A nem megfelelő összeszerelés komoly személyi sérüléshez vezethet!

**Biztonsági figyelmeztetések:**

- **A tulajdonosnak biztosítania kell, hogy a játékosok ismerjék egymást, és hogy mindenki tartsa be a jelen termék biztonságos használatára vonatkozó szabályokat.**
- A biztonság érdekében a terméket a jelen összeszerelési útmutató szerint szerelje össze!
- Összeszerelés során tartsa be a jelen útmutatóban közölt utasításokat, ez által csökkenti a személyi sérülés kockázatát!
- Összeszerelés előtt ellenőrizze, hogy minden alkatrész rendelkezésre áll-e.
- Ha a termék összeszerelése szakszerűtlen módon történik, elmarad a rendszeres ellenőrzés és karbantartás, fennáll a személyi sérülés kockázata!
- Ha az összeszereléshez létrát használ, mindenkor óvatosan járjon el!
- Jelen termék összeszerelését 2 felnőtt személy végezze!
- Az időjárási viszonyok, korrózió vagy a nem megfelelő használat a termék sérüléséhez vezethet!
- Minimális használati magasság: 1,98 m, a talpazat alsó részéhez viszonyítva.
- Olvassa el az oszlopon található figyelmeztető címkét, és tartsa be az adott utasításokat!
- A kosárlabdapalánk élettartama több tényezőtől függ: időjárási viszonyok, az oszlopok elhelyezése, korróziót okozó anyagok - növényvédő és gyomirtó szerek, só.
- A magasság állítása során javasolt felnőtt személy felügyelete.

Összeszerelés és a használat előtt figyelmesen olvassa el a biztonsági figyelmeztetéseket és utasításokat! Felnőtt felügyelete nélkül a gyermekeknek tilos a termékkel játszani!

A kosárlabdapalánk összeszerelését 2 felnőtt személy végezze!

Kosárgyűrű maximális teherbírása: 80 kg.

Minden használat előtt ellenőrizze, hogy minden csavar megfelelően van-e meghúzva!

A kosárgyűrűt ne helyezze el ablakok, illetve olyan tárgyak közelébe, amelyek törékenyek vagy más módon sérülékenyek!

A jelen termék edzésre szolgál, nem játékszer!

A jelen sporteszköz kizárólag otthoni használatra készült. Bármilyen üzleti célú használat kizárja a jótállás érvényesítését!

A kosárlabdapalánkot ne használja víz közelében! Használat a medence, strand vagy szauna közelében veszélyes! Ilyen használat kizárja a jótállás érvényesítését!

Minden használat előtt ellenőrizze, hogy minden csavar megfelelően van-e meghúzva! Sérült terméket tilos használni!

A sérült alkatrészeket azonnal cserélje ki! Kizárólag eredeti alkatrészeket használjon!

A kosárlabdapalánkot kizárólag eredeti rendeltetési céljára használja – kosárlabdázáshoz. Mindenkor óvatosan kosárlabdázzon, legyen tekintettel a környezetére!

A kosárpalánkra ne kapaszkodjon fel, ne hintázzon rajta! A termék megsérülhet, fennáll a baleset veszélye!

**Biztonsági utasítások:**

1. Bemelegítési fázis: Minden kosárlabdajáték előtt melegítsen be, végezzen nyújtó gyakorlatokat. A gyaloglás vagy nyújtó és bemelegítő gyakorlatokkal kombinált futás csökkenti a személyi sérülés kockázatát.

2. Ruházat és cipő: Sportoláshoz használjon megfelelő sportruházatot és sportcipőt! A kosárlabdajátékot ne játssza mezítláb, szandálban, csak zokniban vagy harisnyanadrágban!

3. Nyújtó fázis: Edzés után végezzen nyújtó gyakorlatokat!

4. Biztonsági figyelmeztetés: Azonnal hagyja abba a játékot, ha mellkasi fájdalmat vagy nyomást, illetve izomfájdalmat érez! A játékot hagyja abba akkor is, ha szédül, rosszul van, vagy erős fájdalmat érez! Az edzésprogramot konzultálja meg orvosával!

- Ellenőrizze, hogy a termék megfelelően, stabil pozícióban van-e rögzítve! Az edzés idejét igazítsa a szükségleteihez, az edzést ne vigye túlzásba!

### **Figyelmeztetés:**

**A kosárlabdapalánk első használata előtt figyelmesen olvassa el az alábbi figyelmeztetéseket úgy, hogy meg is értse azokat!**

**Jelen figyelmeztetések be nem tartása komoly személyi sérüléshez, anyagi károkhoz vezethet!**

**A tulajdonosnak biztosítania kell, hogy minden játékos ismerje a kosárlabdapalánk biztonságos használatára vonatkozó szabályokat, és azokat tartsa is be!**

- Ne kapaszkodjon a kosárgyűrűbe, sem más elemekbe – palánk, támasztó rudak, kosárháló.
- Játék közben – főként ugrásoknál, labdával a kezében – a játékosok arca ne legyen a palánk, a kosárgyűrű és a kosárháló közelében! A fogak/arc érintkezése a palánkkal, kosárgyűrűvel vagy kosárhálóval komoly személyi sérüléshez vezethet!
- A magasság, illetve a mozgó rendszer beállítása során a kezeit és az ujjait tartsa távol a mozgó alkatrészeketől!
- Ne engedje, hogy gyermekek felmásszanak a kosárlabdapalánkra, ne állítgassák a kosarat!
- Játék közben ne viseljen ékszereket (gyűrű, karóra, nyaklánc stb.)! Ezek a tárgyak beakadhatnak a kosárhálóba!
- Rendszeresen ellenőrizze a kosárlabdapalánk rúdait, hogy nincs-e rajtuk korrózió nyoma (rozsdás, mélyedések, szilánkok). Ha ilyen tapasztal, a rudak felületét kezelje le kültéri zománccfestékkel. Ha a rozsdás bekerül az acélalapba, az adott rudat feltétlenül cserélje ki!
- Minden használat előtt ellenőrizze, hogy a termék rendben van-e, nem lazultak-e ki a csavarok, nem láthatók-e a túlzott használat vagy korrózió nyomai. Bármilyen probléma észlelése esetén a terméket a következő használat előtt ki kell javítani!
- Minden használat előtt ellenőrizze, hogy a termék rendben van-e!
- Gyermekek 3 éves kor alatt ne használják a terméket!

### **Magasság beállítása:**

A palánk, illetve a kosárgyűrű magassága 230-305 cm között állítható be.

Forgassa el a forgatókart, hogy növelje vagy csökkentse a palánk magasságát.

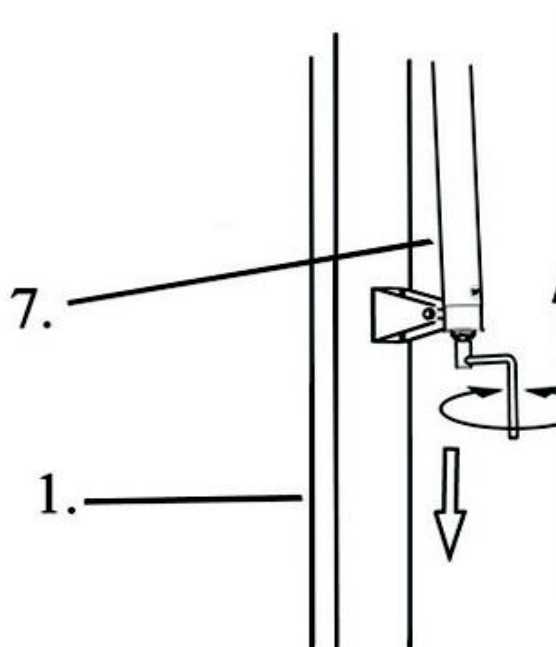

Alkatrészek jegyzéke:

tétel	mennyiség	megnevezés	tétel	mennyiség	megnevezés
1	2	tartóoszlop	13	1	csavar M12x160 mm
2	1	palánk	14	4	csavar M10x 40 mm
3	1	kosárgyűrű	15	1	csavar M12x160 mm
4	1	kosárháló	16	4	csavar M12x60 mm
5	2	alsó emelő rúd	17	1	csavar M8x70 mm
6	2	felső emelő rúd	18	2	csavar M10x120 mm
7	1	emelő	19	2	csavar M8x 130 mm
8	1	forgatókar	20	2	csavar M12x160 mm
9	1	rúdtámaszték	21	1	talajlemez
10	1	megerősített lemez			
11	1	megerősített lemez			
12	4	talajcsavar			

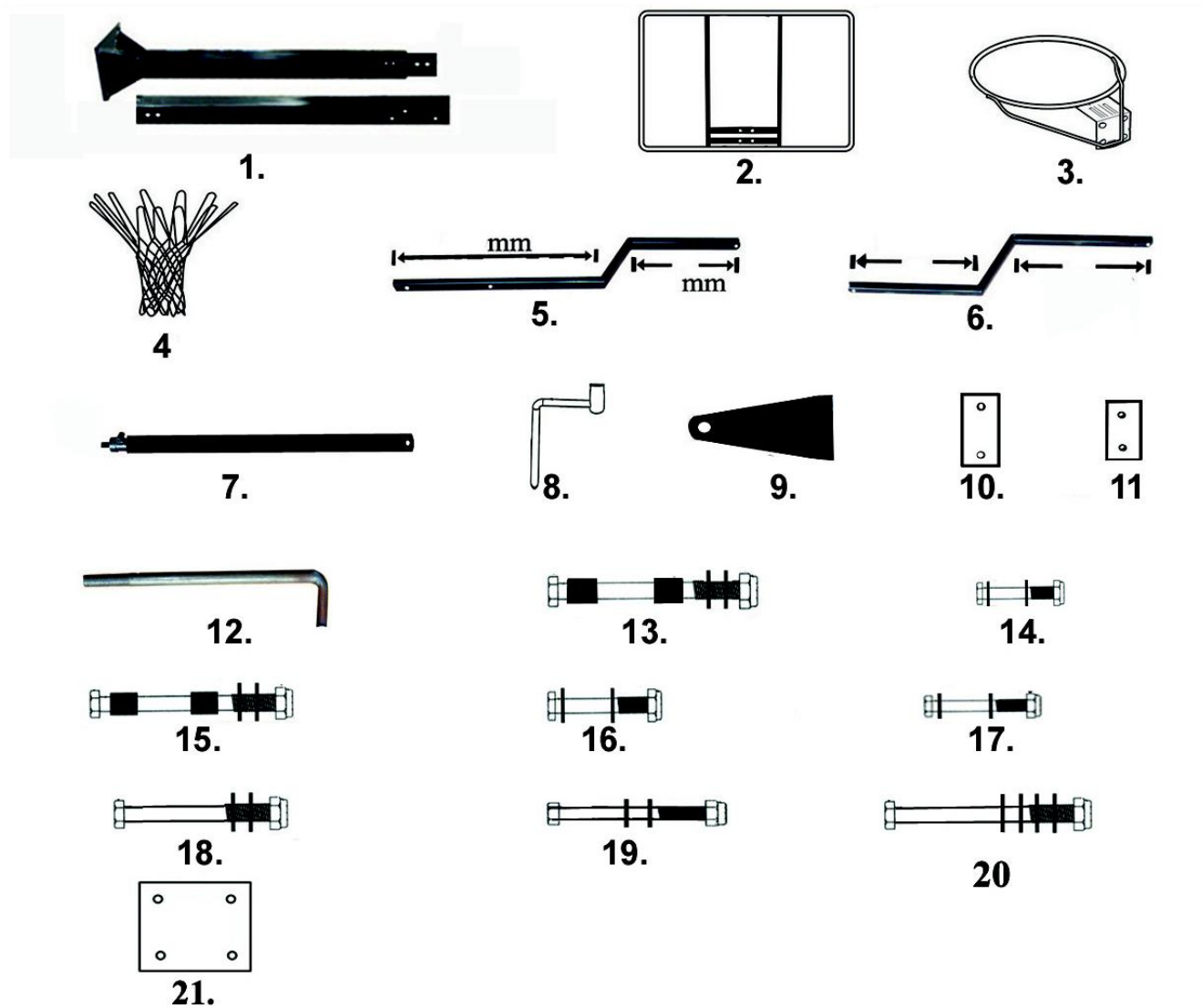

## Kosárlabdapalánk összeszerelése

### 1. LÉPÉS

Jelen kosárlabdapalánkot betonlapba helyezett csavarokhoz kell rögzíteni. Rögzítést az alábbi módon végezze:

A-lépés: ásson ki legalább 60 cm mély, 50 x 50 cm méretű gödröt.

A gödröt töltsé fel betonnal – a játékfelület szintje fölé, és a betonba nyomja be a talajcsavarokat (12) és a talajlemez (21) - lásd az ábrát!

Várjon 3 napot, hogy a beton megkőssön.

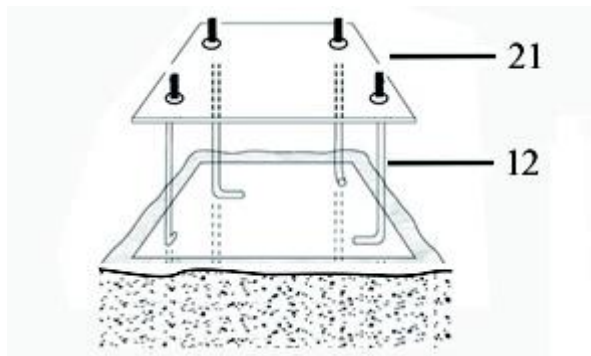

B-lépés: az alsó rudat (1) rögzítse a lemezhez (21) – lásd az ábrát!

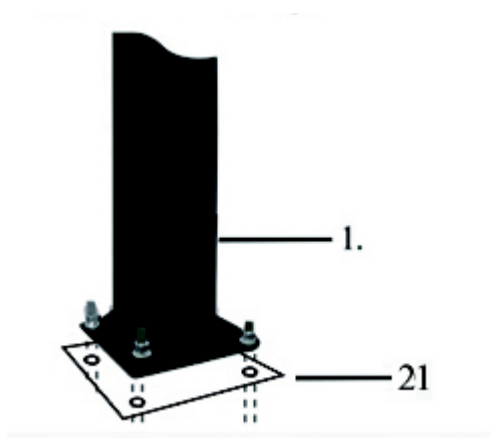



**2. LÉPÉS**

Csavarok (14) segítségével rögzítse össze a palánkot (2) és a koságyűrűt (3).

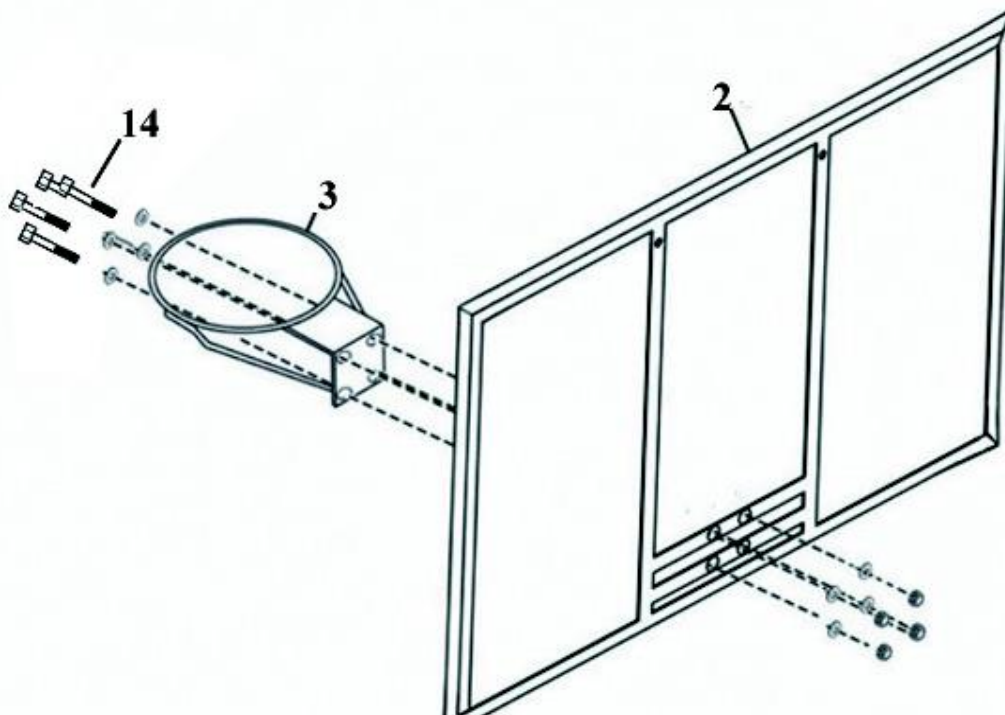
**3. LÉPÉS**

A palánkhöz (2) rögzítse az alsó emelő rudat (5) és az alsó rudat (6), ehhez használja a csavarokat (16) – lásd a képet!

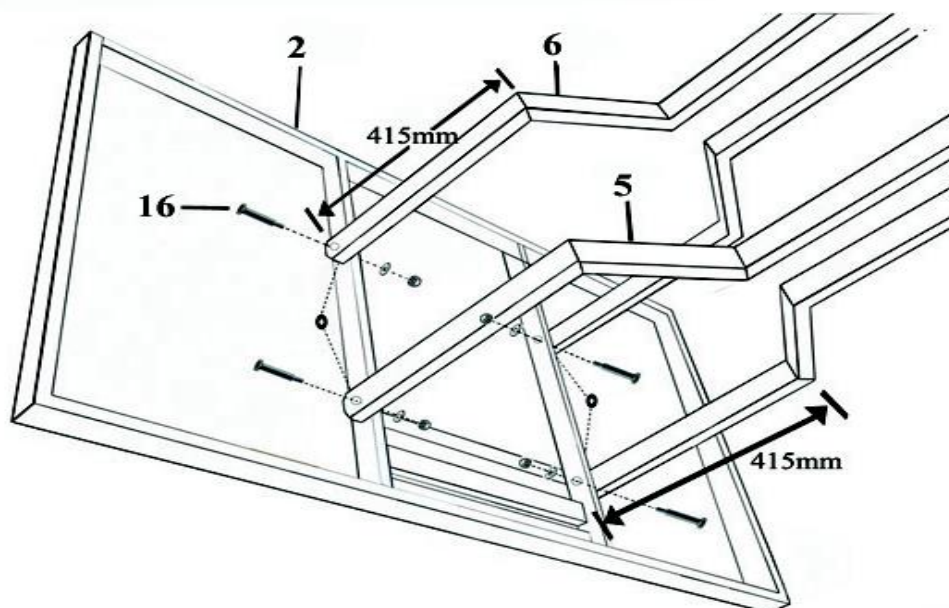

## 4. LÉPÉS

- Az alsó emelő rudat (5) és a felső emelő rudat (6) rögzítse a felső rúdhoz (1), ehhez használjon 2 db csavart (20) – lásd az ábrát!
- A csavart (13) rögzítse a tartóoszlophoz, az alsó emelő rúd alá (5) – az ábrán látható módon, hogy az alsó rúd (5) minél lejjebb legyen.

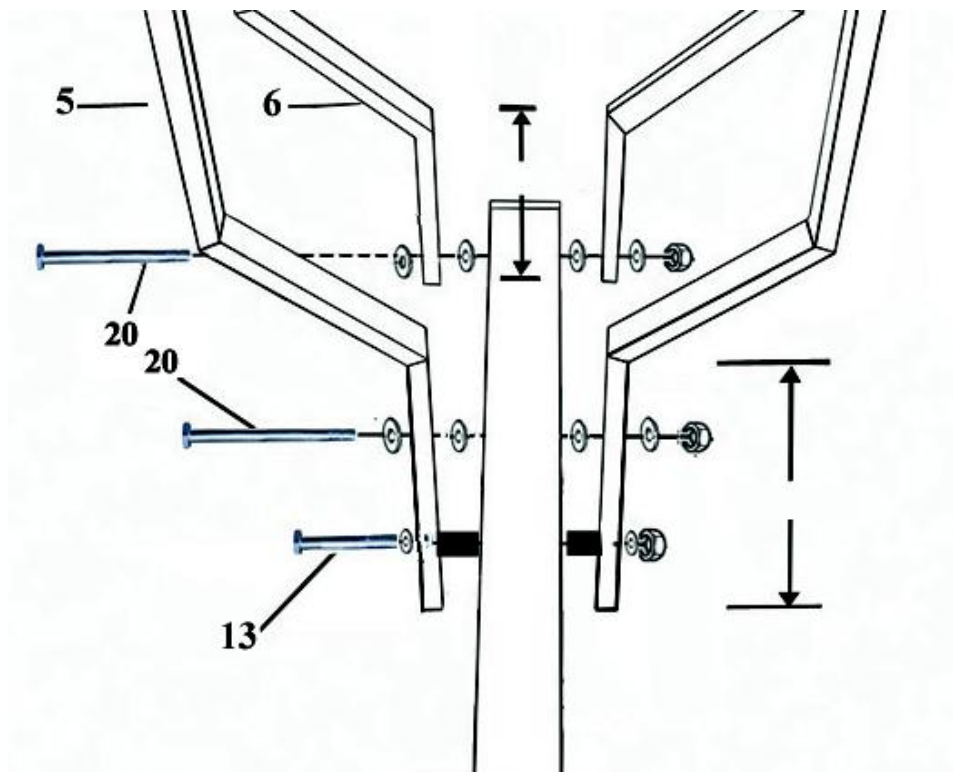

## 5. LÉPÉS

- A támasztékot (9) rögzítse az alsó tartóoszlop felső részéhez (1), ehhez használja a csavart (19) – lásd az ábrát!
- Ellenőrizze, hogy a támaszték (9) a tartóoszlop hátoldalán van-e (1).

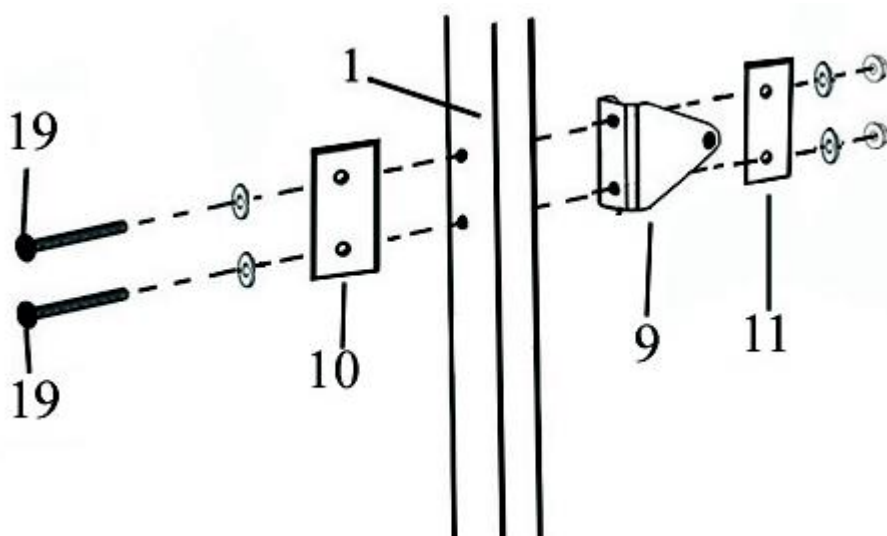

## 6. LÉPÉS

Az emelőt (7) rögzítse a támasztékhoz (9), ehhez használja a csavart (17).

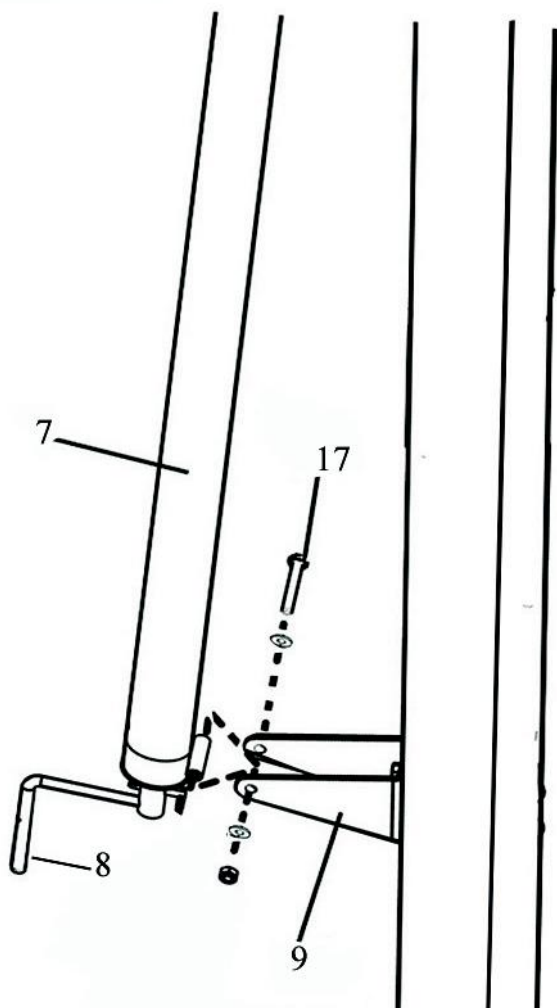

## 7. LÉPÉS

Csavar segítségével (15) rögzítse az emelőt (7) az alsó rúdhoz (5) – lásd az ábrát!

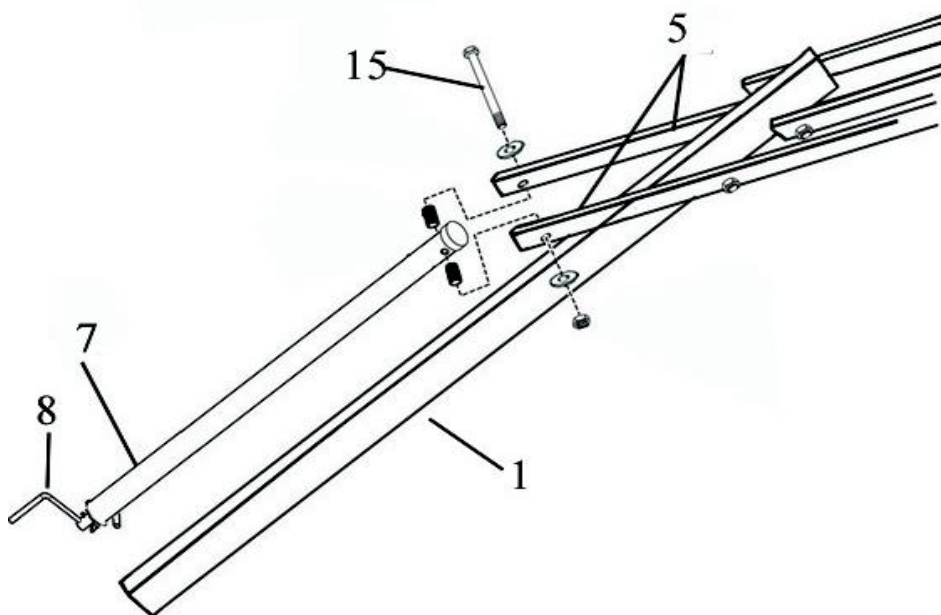

## 8. LÉPÉS

Rögzítse a kosárhálót (4).

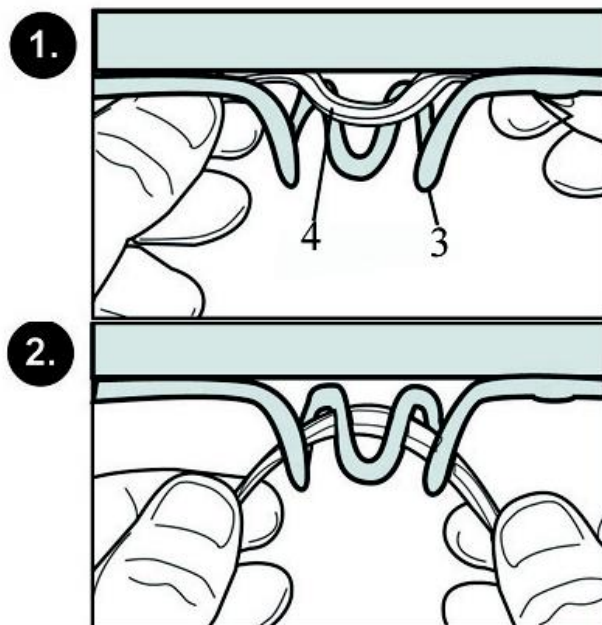

## KARBANTARTÁS

A kosárlabdapalánk élettartama több tényezőtől függ: időjárási viszonyoktól, különböző anyagok hatásától - só, növényvédő és gyomirtó szerek, továbbá a túlzott

használattól vagy a nem rendeltetés céljára történő használattól, mindez a rudak károsodásához vezethet. Ennek következtében pedig fennáll az anyagi kár, illetve a személyi sérülés veszélye!

Rendszeresen és gyakran ellenőrizze, hogy a kosárlabdapalánk csavarjai rendesen vannak-e meghúzva, hogy nincs-e túlságosan elhasználva, nincsenek-e rajta korrózió nyomai. Biztonsági okokból, illetve az élettartam meghosszabbítása céljából tartsa be az alábbiakat:

- rendszeresen ellenőrizzen minden csavart és csavaranyát, ha valamelyik kilazult, húzza meg azokat  
- rendszeresen ellenőrizze az összes rudat, nincsenek-e rajta korrózió nyomai, illetve megrepedezett festékbevonat, ha igen, akkor tegye meg az alábbi lépéseket:

1. A korrózió nyomait vagy a megrepedezett festéket távolítsa el csiszoló papírral.
2. Az érintett felületet törölje át nedves törlőkendővel, és hagyja megszáradni.
3. Az érintett felületre vigyen fel 2x magas fényű korrózióvédő szert. A második réteg felvitele előtt hagyja az első réteget megszáradni.

## Jelen termékre eladó az első tulajdonosnak 2 év jótállást nyújt, az eladás napjától számítva.

**A jótállás nem vonatkozik az alábbiak következtében keletkezett meghibásodásokra:**

1. felhasználó hibájából keletkezett sérülések, azaz a termék meghibásodása a helytelen összeszerelés, szakszerűtlen javítás, a nem rendeltetészerű használat
2. nem megfelelő vagy elmaradt karbantartás
3. mechanikai sérülések
4. egyes részek természetes kopása mindennapos használat következtében
5. elkerülhetetlen esemény, természeti katasztrófa
6. szakszerűtlen beavatkozások
7. nem megfelelő használat vagy alkalmatlan elhelyezés, túl alacsony vagy túl magas hőmérséklet, víz hatása, aránytalan nyomás vagy ütések, szándékosan megváltoztatott design, forma vagy méretek

**Copyright – szerzői jogok**

A MASTER SPORT s.r.o. társaság a jelen használati útmutató tartalmához kapcsolódó minden szerzői jogot fenntartja. A szerzői jog megtiltja a jelen használati útmutató bármely részének, illetve egészének másolását harmadik fél által, a társaság előzetes és kifejezett hozzájárulása nélkül. A MASTER SPORT s.r.o. társaság nem vállal felelősséget a jelen használati útmutatóban közölt információk felhasználásáért, bármilyen szabadalomért nem vállal semmilyen felelősséget.



## Coș de baschet MASTER® FIXED COURT 305

MASSPSB-25



Avertisment: Asamblarea necorespunzătoare sau săritul pe marginea coșului poate provoca vătămări grave sau deces

### Manual de utilizare

Notă de compunere:

Toate piesele produsului trebuie asamblate conform instrucțiunilor date în acest manual. Instalarea necorespunzătoare crește riscul de rănire.

**Avertismente de siguranță:**

- Proprietarul trebuie să se asigure că toți jucătorii cunosc și respectă aceste reguli pentru funcționarea în siguranță a acestui produs.
- Pentru a asigura siguranța, nu încercați să asamblați produsul fără manualul de instrucțiuni.
- La asamblare, urmați instrucțiunile din acest manual pentru a reduce riscul de rănire.
- Înainte de asamblare, verificați dacă pachetul conține toate piesele.
- Dacă produsul este asamblat într-un mod neprofesionist, nu se efectuează inspecții și întreținere regulate, există riscul de vătămare.
- dacă folosiți o scară în timpul montajului, procedați cu mare atenție.
- Sunt necesari doi adulți capabili pentru a asambla acest produs.
- clima, coroziunea sau utilizarea necorespunzătoare pot deteriora produsul.
- înălțimea minimă de funcționare este de 1,98 m până la fundul plăcii.
- citiți și respectați eticheta de avertizare atașată pe stâlp.
- durata de viață a coșului tău de baschet depinde de multe condiții. Clima, plasarea tijelor, expunerea la substanțe corozive precum pesticidele, erbicidele sau sărurile sunt toate importante.
- Se recomandă supravegherea unui adult la reglarea înălțimii.

Citiți cu atenție instrucțiunile de siguranță și avertismentele înainte de asamblare și utilizare. Copiii nu trebuie să se joace cu produsul fără supravegherea unui adult.

Asamblarea coșului de baschet trebuie făcută de 2 persoane.

Sarcina maximă a cercului este de 80 kg.

Verificați strângerea tuturor șuruburilor înainte de fiecare utilizare.

Nu așezați produsul lângă ferestre și obiecte care se pot rupe sau se pot deteriora în alt mod.

Acesta este un instrument de antrenament, nu o jucărie!

Acest ajutor de instruire este destinat numai pentru uz casnic. Orice formă de utilizare comercială nu este supusă condițiilor de garanție.

Nu folosiți niciodată coșul lângă apă. Utilizarea în apropierea unei piscine, piscine sau saune este periculoasă. O astfel de utilizare nu este supusă condițiilor de garanție.

Verificați întotdeauna dacă produsul este în stare bună înainte de utilizare. Nu utilizați un produs deteriorat.

Înlocuiți imediat piesele deteriorate. Folosiți numai piese de schimb originale.

Folosiți coșul numai pentru scopul dat - baschet. Joacă întotdeauna baschet cu atenție și fii conștient de împrejurimile tale.

Nu atârnați sau legănați de coș. Există riscul de deteriorare și rănire a produsului.

**Instructiuni de siguranta:**

1. Faza de încălzire: Încălziți-vă și întindeți-vă înainte de joc. Mersul pe jos sau alergatul combinat cu stretching și exerciții de bază de întindere pot reduce riscul de accidentări sportive.

2. Îmbrăcăminte și încălțăminte: Alegeți îmbrăcăminte și încălțăminte sport potrivite pentru joc. Nu juca baschet desculț, în sandale sau doar în șosete și colanți.

3. Faza de relaxare: Faceți exerciții de întindere după joc.

4. Avertisment de siguranță: Opriți imediat jocul dacă simțiți durere sau presiune în piept sau în mușchi. Nu mai jucați dacă vă simțiți leșin, greață sau durere severă. Consultați-vă planul de sănătate cu medicul dumneavoastră.

- Asigurați-vă că produsul este bine așezat și într-o poziție stabilă. Adaptați timpul de antrenament la nevoile dvs. și nu schimbați niciodată.

**Avertizare:**

Vă rugăm să citiți și să înțelegeți avertismentele de mai jos înainte de a utiliza acest produs.

Nerespectarea acestor avertismente poate duce la vătămări grave sau daune materiale  
Proprietarul trebuie să se asigure că toți jucătorii cunosc și respectă aceste reguli pentru funcționarea în siguranță a produsului

- Nu agățați de cadru și de alte părți, cum ar fi placa, barele de sprijin și plasa. "
- Țineți fața jucătorului departe de tablă, cerc și plasă în timpul jocului, mai ales când executați mingi de sărituri. Pot apărea răni grave dacă dinții/fața intră în contact cu placa, janta sau plasa.
- Țineți mâinile și degetele departe de piesele mobile atunci când reglați înălțimea sau mișcați sistemul.
- Nu permiteți copiilor să se miște pe produs sau să ajusteze coșul.
- Nu recomandăm purtarea de bijuterii (inele, ceasuri, coliere etc.) în timpul jocului. Aceste articole se pot încurca în plasă.
- Verificați tije de produs pentru semne de coroziune (rugina, gropi, așchii). Dacă da, vopsiți barele cu vopsea de smalț exterior. Dacă rugina nu pătrunde în oțel nicăieri, înlocuiți imediat barele.
- Înainte de utilizare, verificați produsul pentru eventuale șuruburi slăbite, uzură excesivă și semne de coroziune. Dacă găsiți vreo problemă, produsul trebuie reparat înainte de utilizare
- Verificați stabilitatea produsului înainte de fiecare utilizare.
- Acest produs nu este destinat copiilor sub 3 ani.

Ajustarea înălțimii:

Înălțimea plăcii și cadrului este reglabilă de la 230-305 cm.

Rotiți manivela pentru a ridica și a coborî înălțimea plăcii.

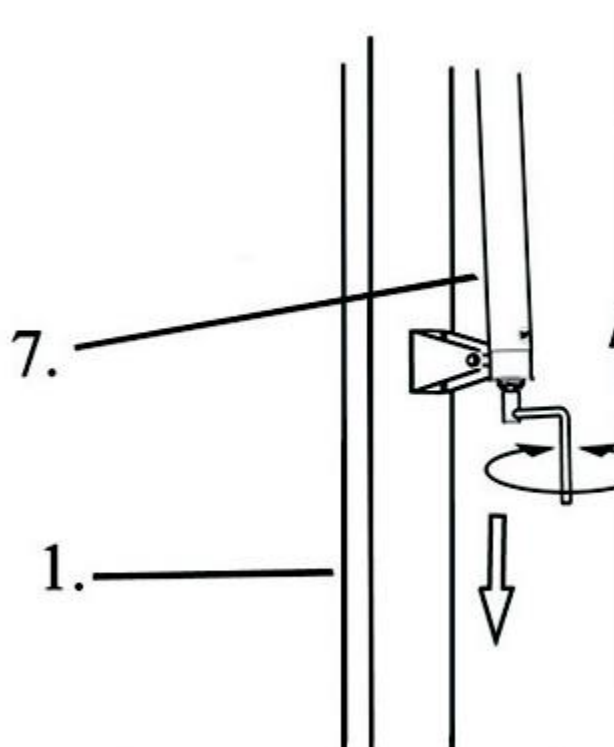

#### Lista de componente:

descriere a	cantități i	articolului	descriere a	cantități i	articolului
1	2	tija principală	13	1	surub, M12x160 mm
2	1	farfurie	14	4	șurub, M10x 40 mm
3	1	cerc	15	1	surub, M12x160 mm
4	1	plasă	16	4	surub, M12x60 mm
5	2	tija de ridicare inferioară	17	1	surub, M8x70 mm
6	2	tija de ridicare superioară	18	2	surub M10x120 mm
7	1	Jack	19	2	surub M8x 130 mm
8	1	Mâner	20	2	surub M12x160 mm
9	1	suport pentru tije	21	1	placă în pământ
10	1	placa armata			
11	1	placa armata			
12	4	înșurubați în pământ			



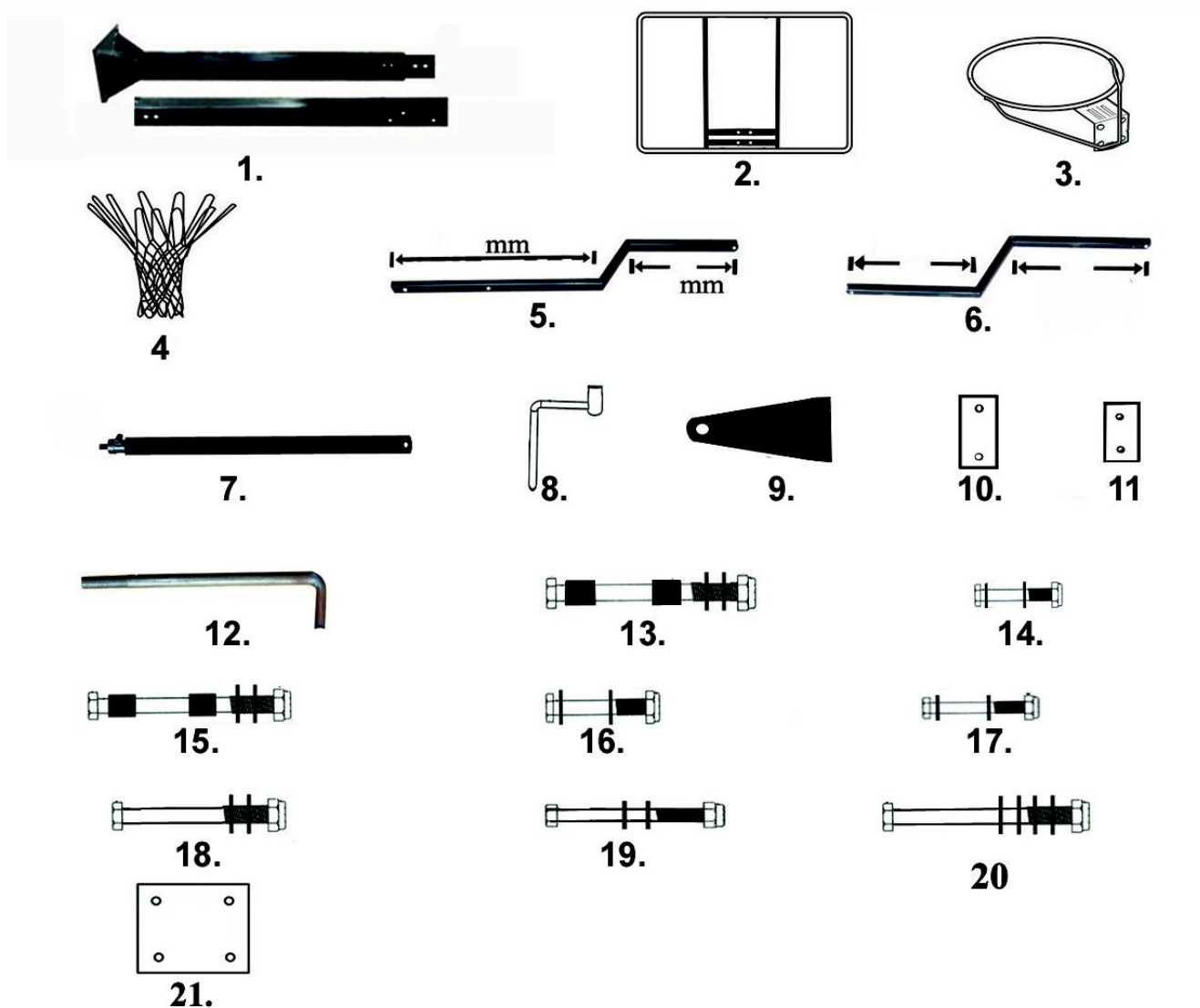

## Compoziția produsului

### PASUL 1

Acest coș trebuie să fie cimentat în pământ. Puteți folosi componentele incluse:

PASUL A: săpați o groapă de cel puțin 60 cm adâncime și 50 x 50 cm pătrați.

Turnați beton în orificiul de deasupra nivelului zonei de joc și împingeți șuruburile de împământare (12) și placa de podea (21) în beton, așa cum se arată.

Lăsați 3 zile pentru ca betonul să se întărească.



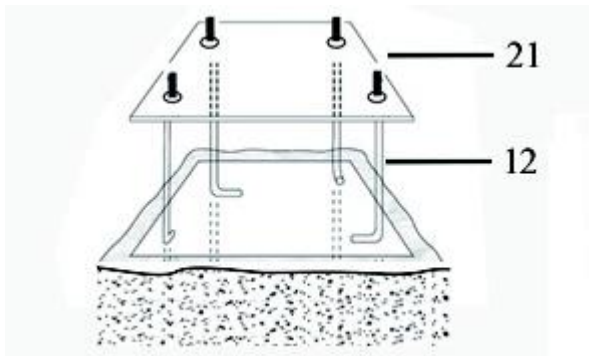

Pasul B: ataşați bara de jos (1) la placa (21) așa cum se arată în imagine.

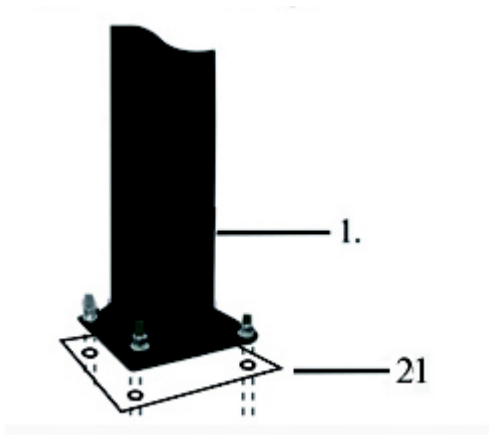

**PASUL 2**

Ataşați placa (2) și cadrul (3) cu șurubul (14).

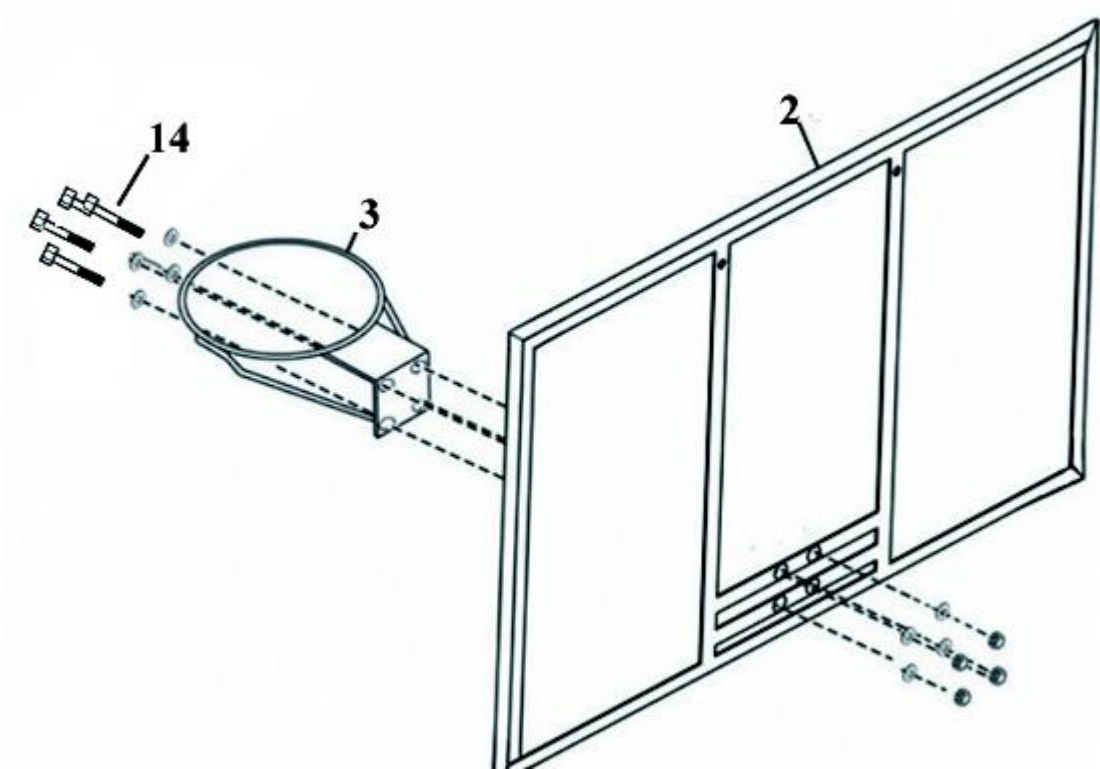

**PASUL 3**

Atașați tija de ridicare inferioară (5) și tija superioară (6) la placa (2) cu șurubul (16) așa cum se arată în figură.

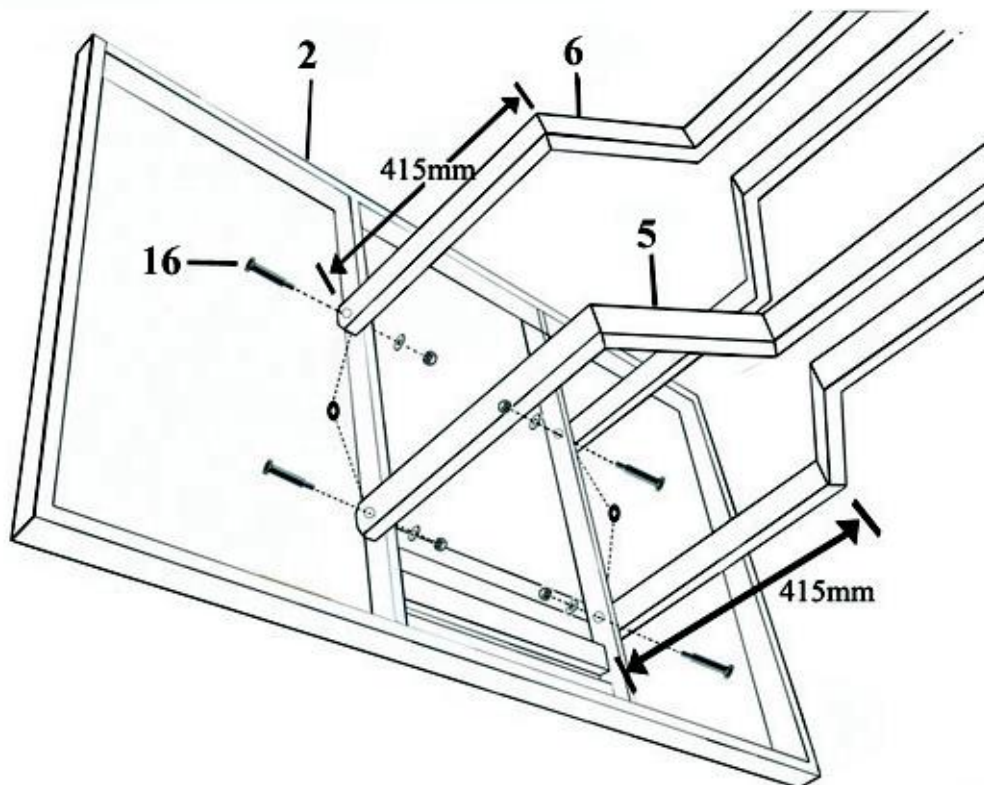
**PASUL 4**

- Atașați tija de ridicare inferioară (5) și tija superioară (6) la tija superioară (1) cu 2 șuruburi (20) - așa cum se arată în imagine.
- Atașați șurubul (13) la tija principală sub tija de ridicare inferioară (5) - așa cum se arată, pentru a menține tija inferioară (5) în poziția cea mai de jos.

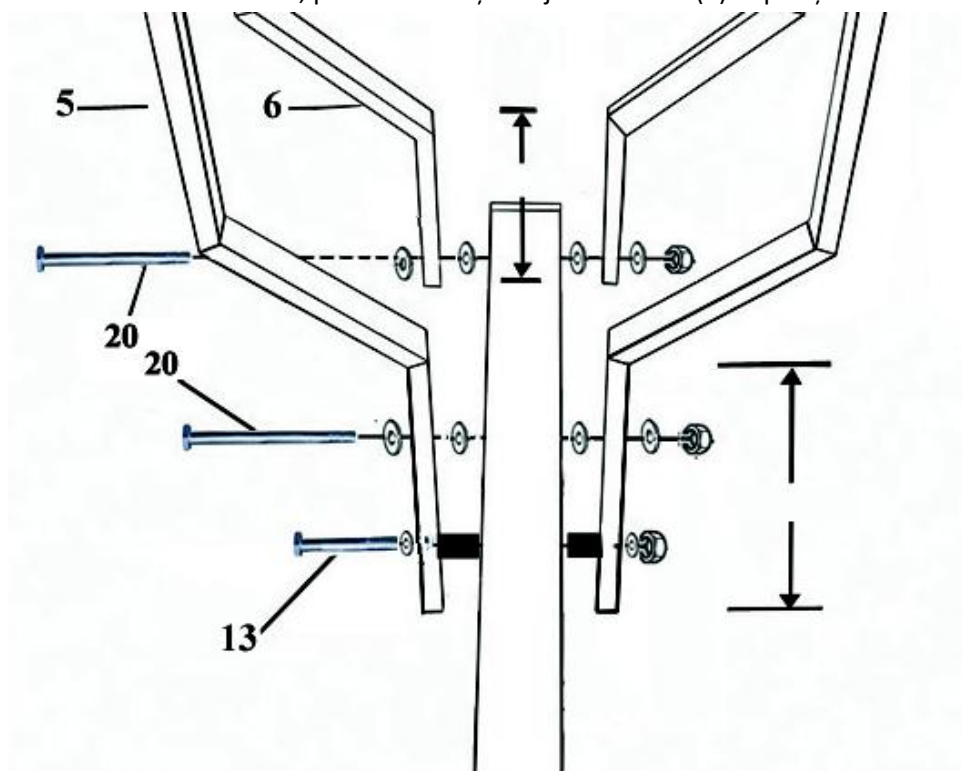

**PASUL 5**

Ataşați suportul (9) la partea superioară a barei principale inferioare (1) cu șurubul (19) - vezi imaginea. Asigurați-vă că suportul (9) se află în spatele tijei principale (1).

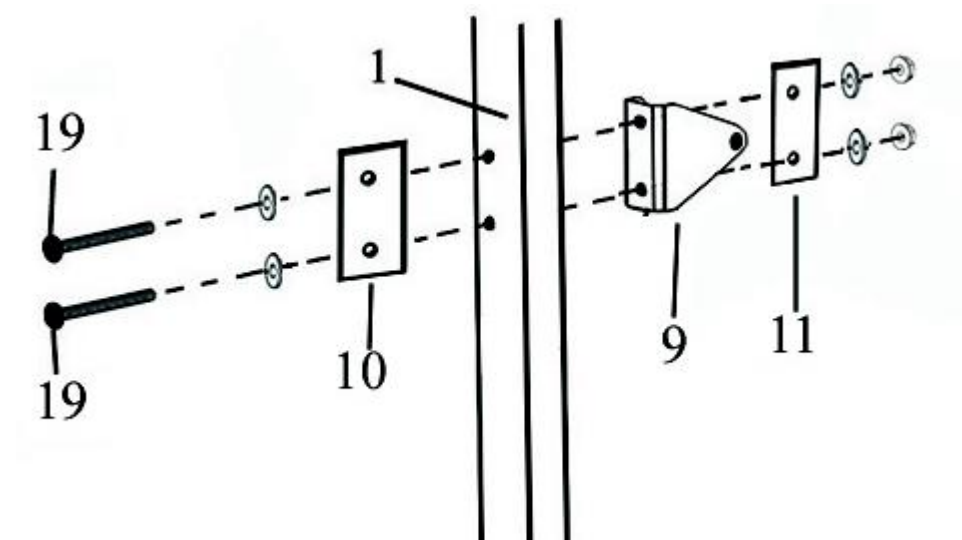

**PASUL 6**

Ataşați cricul (7) la suportul (9) cu șurubul (17).

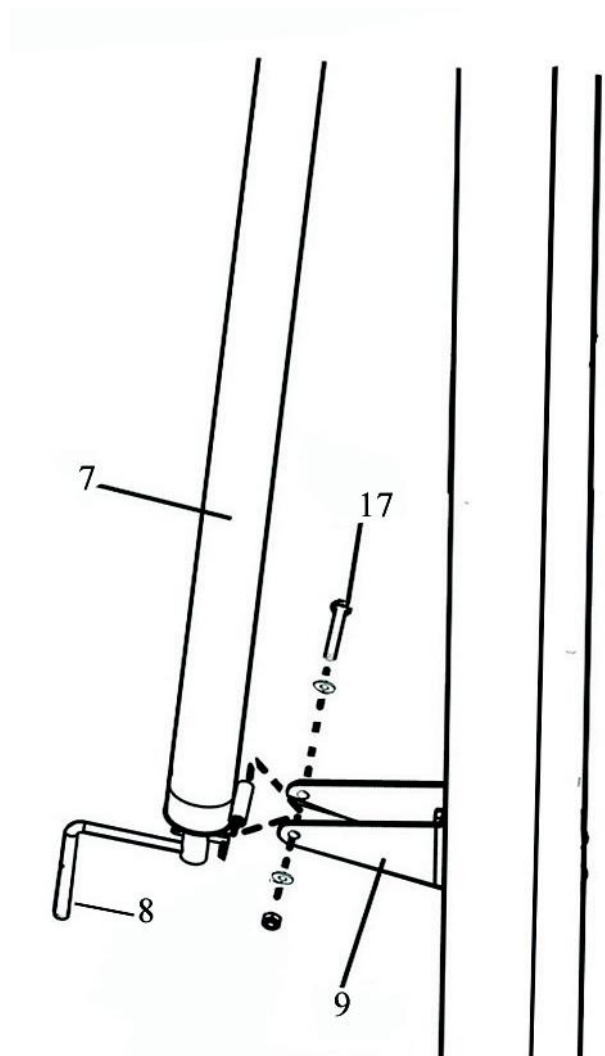

**PASUL 7**

Atașați dispozitivul de ridicare (7) la tija de ridicare inferioară (5) cu șurubul (15) - vezi imaginea.

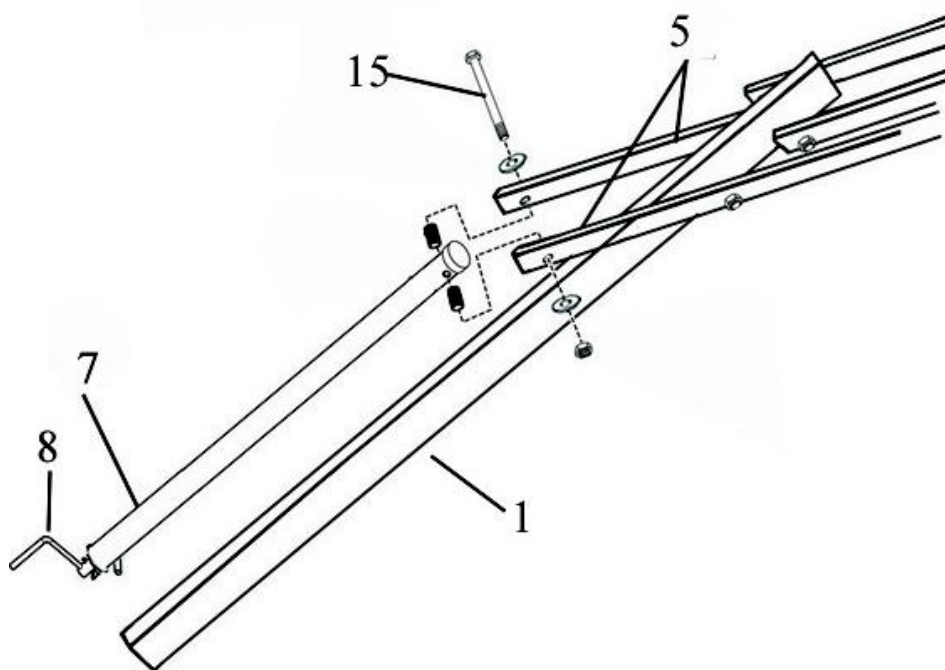
**PASUL 8**

Atașați plasa (4).

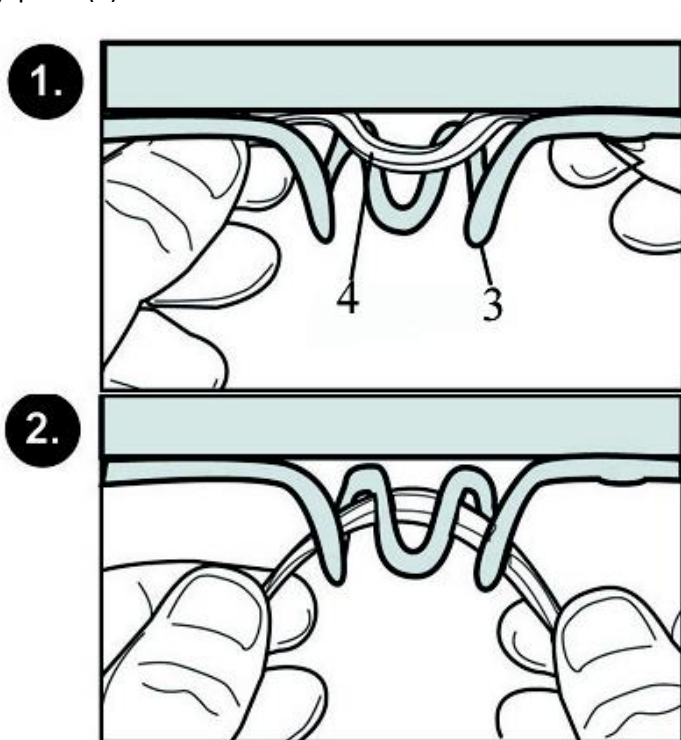

## ÎNTREȚINERE

Viața unei coșuri de baschet depinde de mulți factori. Clima, expunerea la substanțe precum sarea, pesticidele sau erbicidele, precum și utilizarea excesivă sau utilizarea în alt scop pot contribui toate la slăbirea bețelor. Care poate cauza daune materiale sau vătămări corporale.

Verificați frecvent coșul pentru șuruburi slăbite, uzură excesivă și semne de coroziune. Din motive de siguranță și pentru a prelungi durata de viață a coșului, trebuie să luați următoarele măsuri de precauție:

- verificați toate piulițele și șuruburile. Dacă unele sunt slăbite, strângeți-le.
- verificați toate tijele pentru rugina vizibilă sau vopsea crăpată. Dacă da, faceți următoarele:
  1. Folosiți o cârpă de smirghel pentru a îndepărta complet rugina sau vopseaua crăpată
  2. Curățați zona cu o cârpă umedă și lăsați-o să se usuce
  3. aplicați două straturi de protecție împotriva ruginii și luciu ridicat pe suprafață. lăsați vopseaua să se usuce între două straturi.

## **Vânzătorul garantează acest produs primului proprietar timp de 2 ani de la data vânzării.**

### **Termeni de garanție:**

- Produsul este garantat cumpărătorului pentru o perioadă de 24 de luni de la data achiziției.
- în timpul perioadei de garanție, orice defecte ale produsului cauzate de un defect de fabricație sau de un material defectuos al produsului vor fi corectate astfel încât articolul să poată fi utilizat în mod corespunzător
- drepturile de garanție nu se aplică defectelor cauzate de: deteriorări mecanice, evenimente inevitabile, dezastre naturale, intervenții neprofesionale, manipulare sau amplasare necorespunzătoare, temperaturi scăzute sau ridicate, expunere la apă, presiune excesivă și șocuri, modificarea intenționată a designului, formei sau dimensiunilor
- în principiu, reclamațiile trebuie să fie făcute în scris, cu menționarea defectului și o copie a chitanței fiscale
- garanția poate fi solicitată numai de la organizația de la care a fost achiziționat produsul

Copyright MASTER SPORT s.r.o. își rezervă toate drepturile de autor asupra conținutului acestui manual. Drepturile de autor interzic reproducerea unor părți din acest manual sau în întregime de către o terță parte fără acordul expres al MASTER SPORT s.r.o. MASTER SPORT s.r.o. nu își asumă nicio răspundere pentru niciun brevet pentru utilizarea informațiilor conținute în acest manual.

