

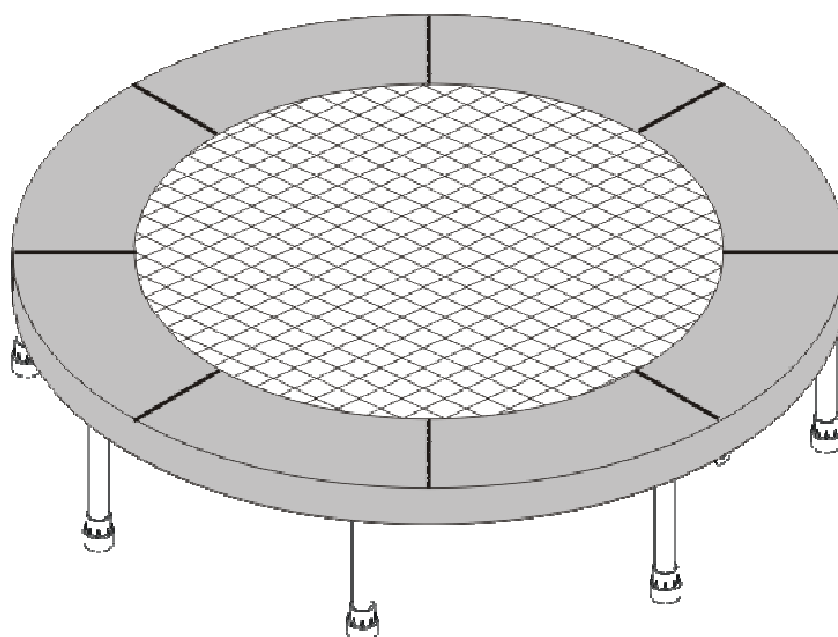

Mini Trampolína
Mini Trampolina



- 38" (97 cm) Trampolína / Trampolina
- 48" (122 cm) Trampolína / Trampolina
- 55" (140 cm) Trampolína / Trampolina

Děkujeme, že jste si koupili tento výrobek.

**V případě, že v balení budou nějaké části chybět,
nebo jsou poškozené, kontaktujte prosím prodejce.**

Ďakujeme, že ste si kúpili tento výrobok.

V prípade, že v balení budú nejaké časti chýbať, alebo sú poškodené, kontaktujte prosím predajcu.

Dziękujemy za zakupienie tego produktu.

Jeśli w opakowaniu będzie brakowało któreś z części lub będzie uszkodzona, skontaktuj się ze sprzedawcą

Návod na složení / Návod na zloženie / Instrukcje złożenia

Obsah balení / 1. Obsah balenia / 1. Zawartość opakowania

Číslo Num.	Popis/ Popis / Opis	36"	38"	40"	48"	55"
1	Kryt pružin/ Kryt pružín / Pokrywa sprężyn	1	1	1	1	1
2	Kruhovú kostru s gumovými krytkami/ Kruhová kostra s s gumovými krytkami / Szkielet o kształcie kolczystym z pokrywą gumową	1	1	1	1	1
3	Skákací plocha/Skákacia plocha/Powierzchnia do skakania	1	1	1	1	1
4	Noha/ Noha/Noga	6	6	6	8	8
5	Bezpečnostní krytka/ Bezpečnostná krytka / Pokrywa bezpieczeństwa	6	6	6	8	8
6	Háček/ Háčik/ Haczyk	16	16	18	22	24
7	Pružina/Pružina/Sprężyna	32	32	36	44	48

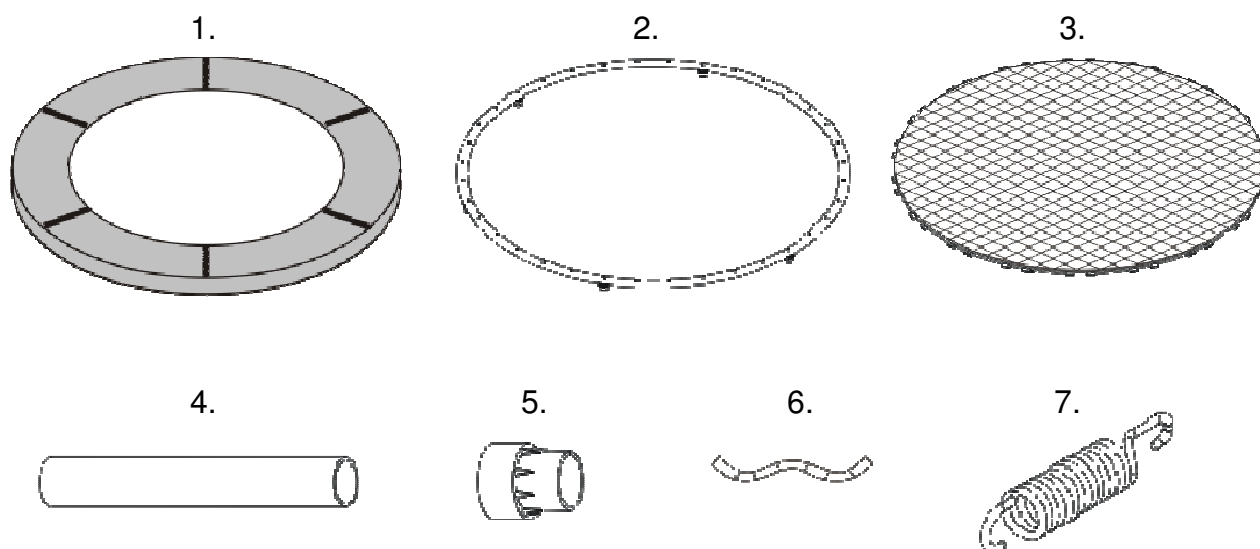

CZ

Snažíme se vám popsat všechny skutečnosti v tomto návodu. Jako výsledek naší politiky pro nepřetržité zlepšování, je možné, že budou na trampolíně menší změny, bez upozornění v tomto návodu.

SK

Snažíme sa vám opísať všetky skutočnosti v tomto návode. Ako výsledok našu politiku pre nepretržité zlepšovanie, je možné, že budú na trampolíne menšie zmeny, bez upozornenia v tomto návode.

PL

Staramy się w tej instrukcji opisać wszystkie niezbędne informacje. Jednak w wyniku naszej polityki nieustannego udoskonalenia produktów może dojść do małych zmian w trampolinie, które nie będą w tej instrukcji opisane.

CZ Před začátkem

Důkladně si přečtěte následující informace pro bezpečné užívání trampolíny.

- Před začátkem skládání trampolíny, použijte seznam částí uveden výše a zkontrolujte, zda balení obsahuje všechny části. Pokud nějaké části chybí, kontaktujte prodejce.
- Odstraňte bezpečně balící materiál a udržujte děti v bezpečné vzdálenosti.
- Věnujte pozornost návodu na složení před složením.
- Když budete připraveni začít, ujistěte se, že máte potřebné nářadí, adekvátní místo na složení.
- Skládat trampolínu může pouze dospělá osoba. Ke složení stačí pouze jedné osoby.
- Abyste zamezili možnosti úrazu rukou jako je propíchnutí, **užijte prosím rukavice pro ochranu.**

SK Pred začiatkom

Dôkladne si prečítajte nasledujúce informácie pre bezpečné používanie trampolíny.

Pred začiatkom skladanie trampolíny, použite zoznam častí uvedený vyššie a skontrolujte, či balenie obsahuje všetky časti. Ak nejaké časti chýbajú, kontaktujte predajcu.

Odstráňte bezpečne baliaci materiál a udržujte deti v bezpečnej vzdialenosti

Venujte pozornosť návodu na zloženie pred zložením.

Keď budete pripravení začať, uistite sa, že máte potrebné náradie, adekvátne miesto na zloženie.

Skladať trampolínu môže iba dospelá osoba. Ku zloženiu stačí len jedná osoba.

Aby ste zamedzili možnosti úrazu rúk ako prepíchnutie, použite prosím rukavice pre ochranu.

PL Przed rozpoczęciem

Należy dokładnie przeczytać poniższe informacje dotyczące bezpiecznego używania trampoliny.

- Przed złożeniem trampoliny należy według listy części sprawdzić, czy są w opakowaniu zawarte wszystkie części. Jeśli niektóre brakują, skontaktuj się ze sprzedawcą.
- Należy usunąć wszelki materiał służący do zapakowania i trzymać dzieci w bezpiecznej odległości.
- Należy zapoznać się z instrukcjami obsługi przed złożeniem.
- Jeśli będzie wszystko przygotowane do rozpoczęcia składania, należy znaleźć odpowiednie miejsce i upewnić się, czy są dostępne niezbędne narzędzia.
- Trampolina może być składana wyłącznie przez osobę dorosłą.
- W celu zapobiegnięcia urazom rąk jakim jest np. przekucie, należy użyć dla ochrony rękawic.

Návod na složení / Návod na zloženie / Instrukcje złożenia

2.Složení/ Zloženie / Złożenie

Krok 1: Složení trampolíny / Zloženie trampolíny / Złożenie trampolíny

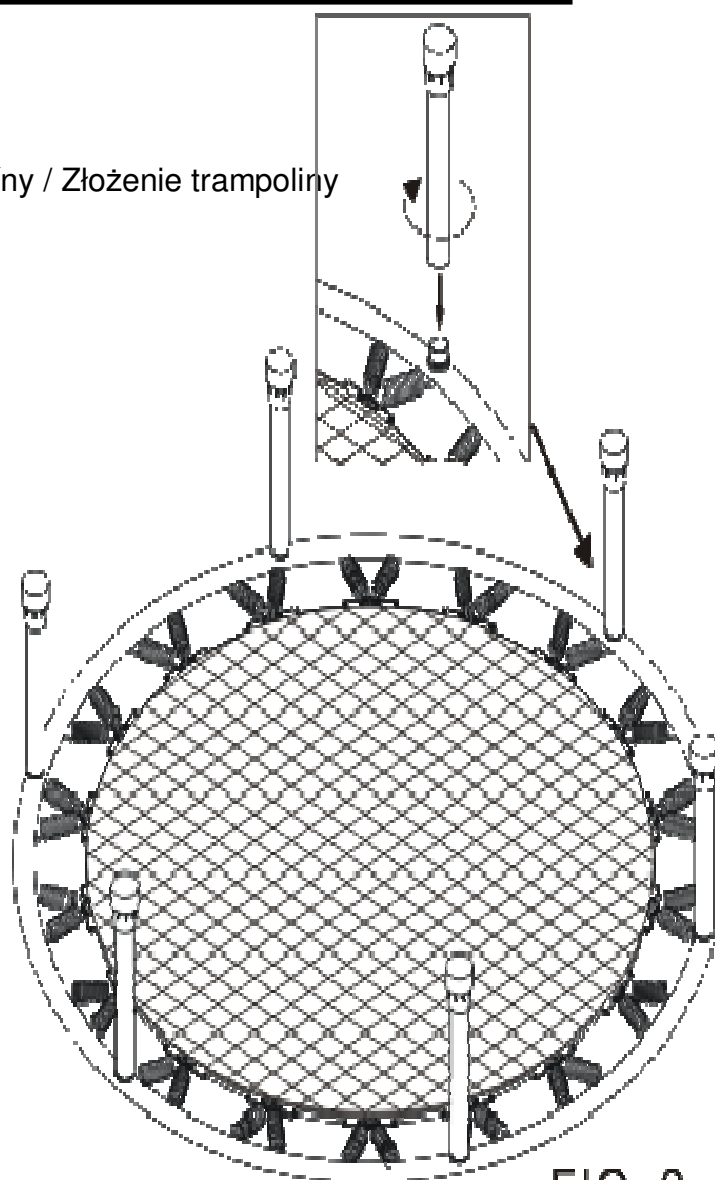
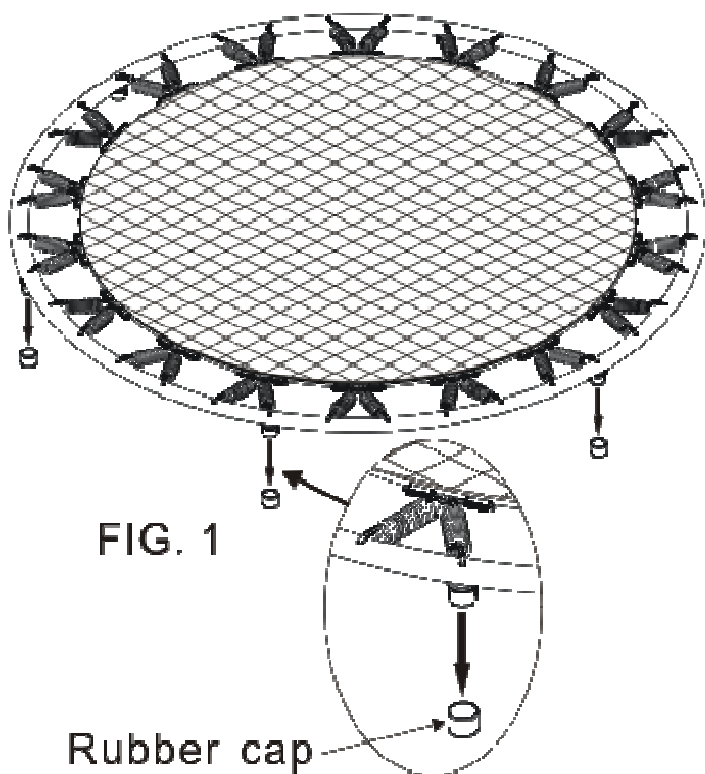

Krok 2: montáž krytu pružin./ montáž krytu pružín / montaż pokrywy sprężyn

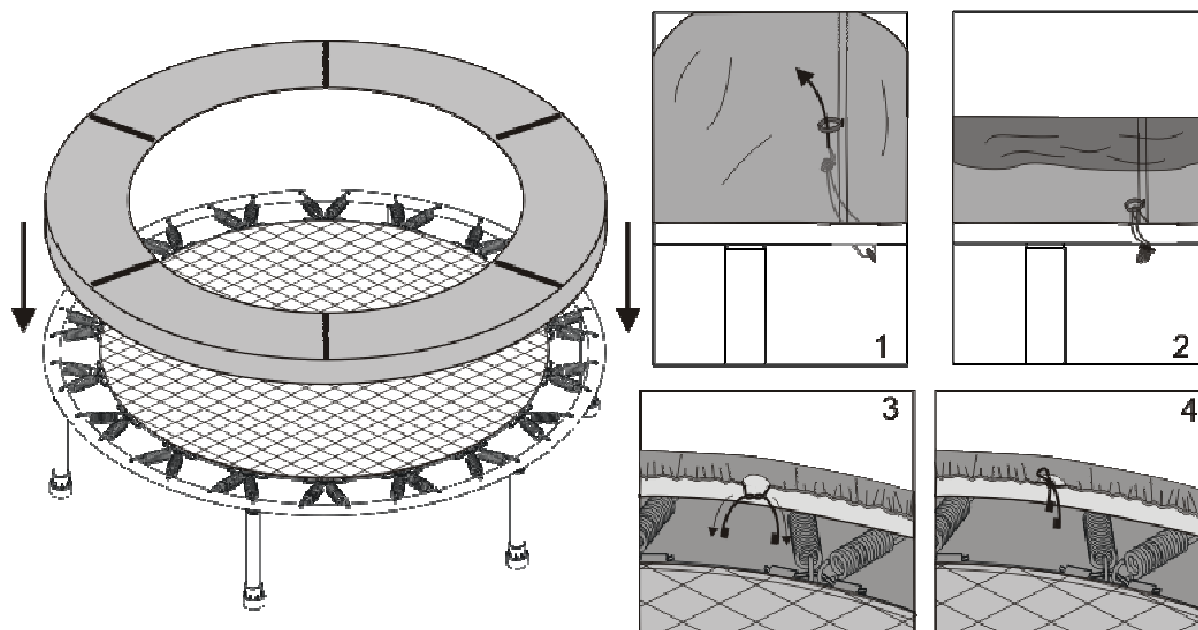

UPOZORNĚNÍ: Pro zamezení možnosti udušení či zamotání, udržujte všechny ostré předměty v bezpečné vzdálenosti od dětí.

UPOZORNENIE: Pre zamedzenie možnosti udusenía alebo zamotania, udržujte všetky ostré predmety bezpečnej vzdialenosti od detí.

UWAGA: Aby zapobiec możliwości uduszenia lub poplątaniu, należy utrzymywać wszystkie ostre przedmioty w bezpiecznej odległości od dzieci

Cvičení/ Cvičenie / Ćwiczenie

CZ: Důležité: před skákáním se vždy nejdříve protáhněte. Nejméně 5 minut provádějte protahovací cviky pro zamezení poškození svalů.

SK: Dôležité: pred skákaním sa vždy najskôr ponat'ahujte. Najmenej 5 minút robte nat'ahovacie cviky pre zamedzenie poškodenia svalov.

PL: Ważne: przed skakaniem należy przeprowadzić rozgrzewkę. Co najmniej 5 minut należy robić ćwiczenia rozciągające by zapobiec uszkodzeniu mięśni.



CZ

1. **Low bounce** – krátké odrážení – odrážejte se pouze několik cm. Udržujte kolena lehce pokrčená. Cvičení provádějte 1-3 minuty.
2. **High bounce** – velké skoky – skákejte s větším odrazem. Začínáte s nohama u sebe. Nahoře vždy nohy trochu roztáhněte.. Cvičení provádějte 1-3 minuty.
3. **Jogging** – běhání – běžte na místě. Zvedejte kolena vysoko a pohybujte pažemi jako při běhu. Cvičení provádějte 1-10 minut.
4. **Straddle hops** – poskoky – začněte s nohama u sebe a rukama v bok. Při skoku nahoru roztáhněte nohy a ruce dejte nad hlavu. Při dopadu opět dejte ruce k sobě a nohy k sobě. Provádějte 10-50 opakování.
5. **Twister** – vytáčení do boku – skákejte nahoru když otáčíte rukama, bokama a vrchní částí těla doprava a kolena doleva. Při dalším skoku točte naopak. Provádějte 10-50 opakování.
6. **High kick, low kick** – vykopávání – při skoku dejte ruce v bok a kopněte jednou nohou vysoko a potom druhou nohou níže. Cvičení provádějte 1-5 minut.
7. **Jog with dumbbells** – poskoky s činkami – vezmě si do obou rukou lehké činky a při poskocích zvedejte střídavě levou a pravou ruku. Cvičení provádějte 30 sekund až 3 minuty.
8. **Side and forward laterals** – držte činky v obou natažených roztažených rukou a při skoku je připažte. Při dalším skoku ruce předpažte a opět připažte. Provádějte 10-25 opakování.
9. **Ankle and wrist weights** – pro více vytrvalostní cvičení můžete používat přídatné zátky na kotníky a zápěstí.

Stopujte si cvičení nebo počítejte opakování, zabraňte přetažení. Začínáte s kratší dobou a méně opakováními, postupně zátěž zvyšujete až do maximální hodnoty. Můžete kombinovat různé cviky a také cvičit na hudbu, to Vám přinese více potěšení z cvičení.

SK

1. **Low bounce** - krátke odrážanie - odrážajte sa len niekoľko cm. Udržujte kolena ľahko pokrčené. Cvičenie vykonávajte 1-3 minúty.
2. **High bounce** - veľké skoky - skákajte s väčším odrazom. Začínajte s nohami pri sebe. Navrchu vždy nohy trochu rozťahnite .. Cvičenie vykonávajte 1-3 minúty.
3. **Jogging** - behanie - bežte na mieste. Zdvíhajte kolena vysoko a pohybujte pažami ako pri behu. Cvičenie robte 1-10 minút.
4. **Straddle hops** - poskoky - začnite s nohami pri sebe a rukami v bok. Pri skoku hore rozťahnite nohy a ruky dajte nad hlavu. Pri dopade opäť dajte ruky k sebe a nohy k sebe. Vykonávajte 10-50 opakovaní.
5. **Twister** - vytáčanie do boku - skákajte hore keď otáčate rukami, bokmi a hornej časti tela doprava a kolenami doľava. Pri ďalšom skoku točte naopak. Vykonávajte 10-50 opakovaní.
6. **High kick, low kick** - vykopávanie - pri skoku dajte ruky v bok a kopte jednou nohou vysoko a potom druhou nohu nižšie. Cvičenie vykonávajte 1-5 minút.
7. **Jog with dumbbells** - poskoky s činkami - zoberte si do oboch rúk ľahké činky a pri poskocení zdvíhajte striedavo ľavú a pravú ruku. Cvičenie robte 30 sekúnd až 3 minúty.
8. **Side and forward laterals** - držte činky v oboch natiahnutých rozpažených rukách a pri skoku je připažte. Pri ďalšom skoku ruky predpažte a opäť připažte. Vykonávajte 10-25 opakovaní.
9. **Ankle and wrist weights** - pre viac vytrvalostné cvičenie môžete používať prídatné zátky na členky a zápästia

Stopujcie si cvičenie alebo počítajte opakovanie, zabráňte pretiahnutiu. Začínajte s kratšou dobou a menej opakovaní, postupne záťaž zvyšujte až do maximálnej hodnoty. Môžete kombinovať rôzne cviky a aj cvičiť na hudbu, to vám prinesie viac potešenia z cvičenia.

PL

1. **Low bounce** – krótkie odbicia – tylko do wysokości kilku cm. Należy trzymać kolana lekko zgięte. Ćwiczenie należy przeprowadzać przez 1-3 minuty.
2. **High bounce** – wysokie odbicia – do większej wysokości. Na początku są nogi przy sobie, na górze należy lekko je rozciągnąć. Ćwiczenie należy przeprowadzać przez 1-3 minuty.
3. **Jogging** – bieganie – bieg w miejscu. Należy podnosić kolana wysoko i ruszać barkami jak podczas biegania. Ćwiczenie należy przeprowadzać przez 1-10 minut.
4. **Straddle hops** – podskoki – należy zacząć z nogami złączonymi i rękami przy biodrach. Przy odbiciu do góry należy rozciągnąć nogi i ręce podnieść nad głowę. Podczas dopadaniu należy dać ręce ponownie ku biodrom i nogi ku sobie. Ćwiczenie należy powtórzyć 10-50 razy.
5. **Twister** – obroty biodrami – należy odbijać się do góry ruszając rękoma, biodrami i górną częścią ciała w prawo i kolanami w lewo. Przy następnym odbiciu na odwrót. Ćwiczenie należy powtórzyć 10-50 razy.
6. **High kick, low kick** – wykopywanie – przy odbiciu należy dać ręce na biodra i wysoko kopnąć jedną nogą i potem drugą niżej. Ćwiczenie należy przeprowadzać przez 1-5 minut.
7. **Jog with dumbbells** – podskoki ze sztangami – należy chwycić rękami lekkie hantle i podczas podskoków podnosić na zmianę lewą i prawą rękę. Ćwiczenie należy przeprowadzać przez 30 sekund aż 3 minuty.
8. **Side and forward laterals** – należy trzymać hantle w obydwu wyprostowanych rękach i podczas odbicia je opuścić. Przy następnym odbiciu wyciągamy ręce przed siebie i ponownie je opuszczamy. Ćwiczenie należy powtórzyć 10-25 razy.
9. **Ankle and wrist weights** – dla utrudnienia i podniesienia efektywności ćwiczeń można do kostek przyczepić i nadgarstków dodatkowe ciężary.

Należy mierzyć czas lub liczyć powtórki w celu zapobiegnięcia przeciążeniu. Polecamy zacząć z krótszym czasem i mniejszą ilością powtórzeń, i powoli podwyższać obciążenie do maksymalnej wartości. Można kombinować różne ćwiczenia i ćwiczyć do rytmu muzyki, w wyniku czego stanie się ćwiczenie bardziej przyjemne.

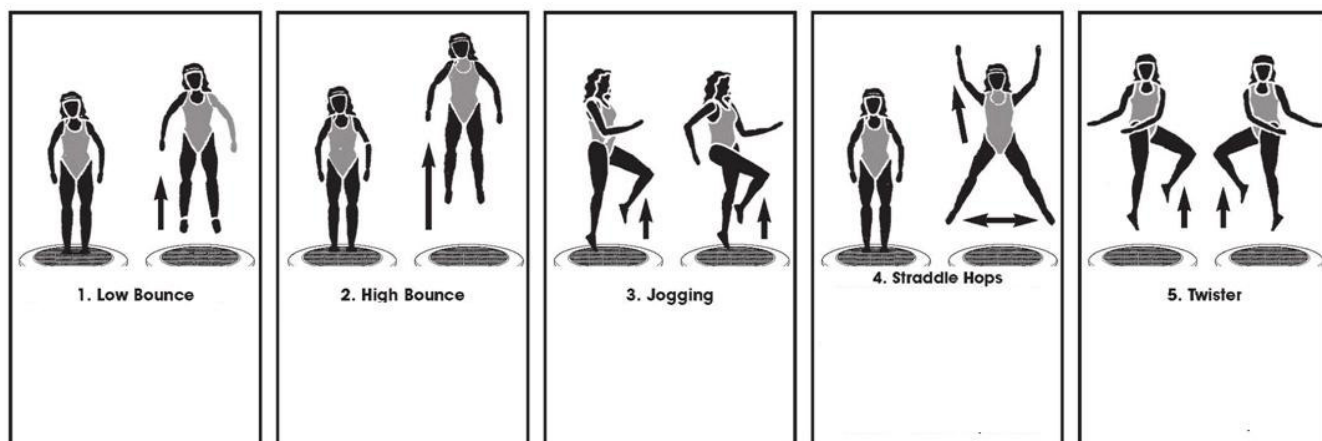

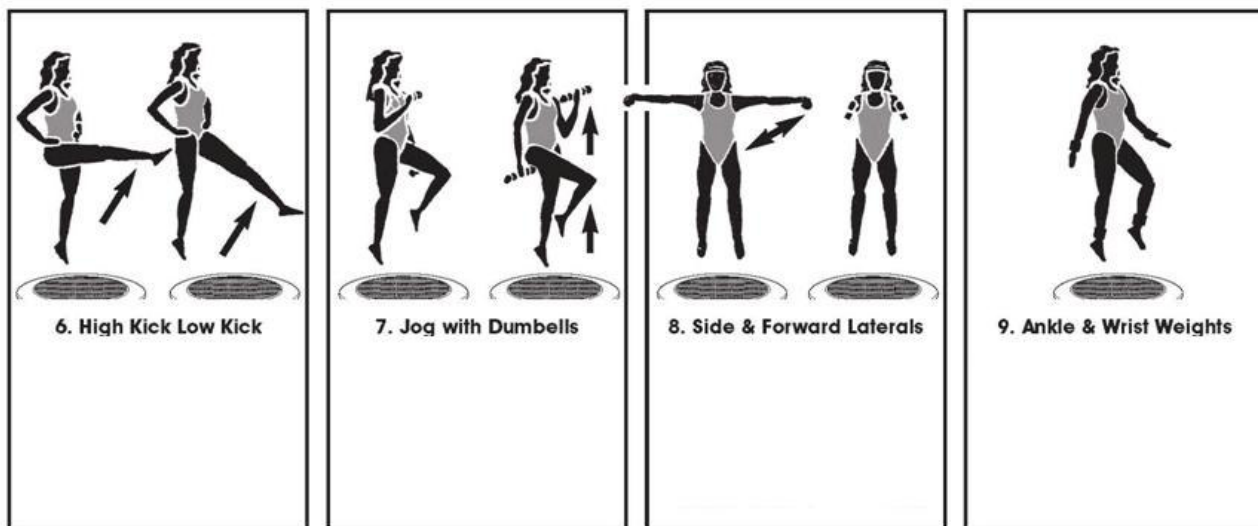

Upozornění

Upozornenie

Uwaga

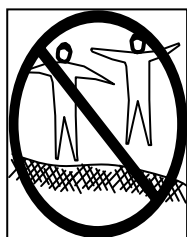

CZ TENTO VÝROBEK MOHOU POUŽÍVAT DĚTI POUZE ZA DOZORU DOSPĚLÉ OSOBY
SK TENTO VÝROBOK MÔŽU POUŽÍVAŤ DETI LEN ZA DOZORU DOSPELEJ OSOBY
PL PRODUKT TEN MOŻE BYĆ UŻYWANY PRZEZ DZIECI WYŁĄCZNIE POD NADZOREM OSOBY DOROSŁEJ

CZ SOUČASNĚ MŮŽE POUŽÍVAT TRAMPOLÍNU POUZE JEDNA OSOBA! POKUD SKÁČE VÍC OSOB, ZVYŠUJETE RIZIKO MOŽNOSTI ZRANĚNÍ JAKO JJE POŠKODĚNÍ KRKU, ZAD ČI HLAVY

SK SÚBEŽNE MÔŽE POUŽÍVAŤ TRAMPOLÍNY LEN JEDNA OSOBA! AK SKÁČE VIAC OSÔB, ZVYŠUJE SA RIZIKO MOŽNOSTI ZRANENIE AKO JE POŠKODENIE KRKU, CHRBTU ALEBO HLAVY

PL W TYM SAMYM CZASIE TRAMPOLINA MOŻE BYĆ UŻYWANA TYLKO PRZEZ JEDNĄ OSOBĘ! JEŚLI ODBIJA SIĘ ICH WIĘCEJ, WZRASTA MOŻLIWOŚĆ KONTUZJI JAK NP. USZKODZONIE KARKU, PLECY LUB GŁOWY



CZ NEDĚLEJTE NA TRAMPOLÍNĚ AKROBATICKÉ PRVKY JAKO JSOU SALTA. TOTO MŮŽE ZPŮSOBIT POSKOZENÍ HLAVY, KRKU, ČI JINÁ ZRANĚNÍ V NEJHORŠÍM PŘÍPADĚ I SMRT.
SK NEROBTE NA TRAMPOLÍNĚ AKROBATICKÉ PRVKY AKO SÚ SALTA. TOTO MOŽE SPOSOBIŤ POŠKODENIE HLAVY, KRKU, ALEBO INÉ ZRANENIA V NAJHORŠOM PRÍPADE AJ SMRŤ.
PL NIE MOŻNA NA TRAMPOLINIE ROBIĆ ELEMENTÓW GIMNASTYCZNYCH JAKIMI SĄ SALTA. TO MOŻE PROWADZIĆ DO USZKODZENIA GŁOWY, KARKU LUB INNYCH KONTUZJI, LUB W NAJGORSZYM PRZYPADKU DO ŚMIERCI.

Umístění trampolíny Umieszczenie trampolíny Umieszczenie trampoliny

CZ Minimální volná plocha pro umístění trampolíny je 3 metry. Ujistěte se, že v blízkosti nejsou žádné nebezpečné předměty, jako jsou stromy nebo další rekreační objekty (bazén apod.), dráty el. Napětí, zdi, ploty, atd.

Pro bezpečné užívání trampolíny, berte na vědomí následující pokyny:

- *Postavte trampolínu na pevné podlaze.
- *Plocha je dobře osvětlena.
- *Nejsou žádné překážky pod trampolínou.

SK Minimálna voľná plocha pre umiestnenie trampolíny je 3 metre. Uistite sa, že v blízkosti nie sú žiadne nebezpečné predmety, ako sú stromy alebo ďalšie rekreačné objekty (bazén apod), drôty el. napätie, múry, ploty, atď.

Pre bezpečné používanie trampolíny, berte na vedomie nasledujúce pokyny:

- * Postavte trampolínu na pevnú podlahu.
- * Plocha je dobre osvetlená.
- * Nie sú žiadne prekážky pod trampolínou.

PL Minimalna wolna przestrzeń do umieszczenia trampoliny wynosi 3 metry. Należy upewnić się, że w pobliżu nie ma żadnych niebezpiecznych przedmiotów, jakimi są drzewa lub inne urządzenia rekreacyjne (basen itd.), linie wysokiego napięcia, mury, płoty itd.

Dla bezpiecznego używania trampoliny należy dotrzymywać poniższe instrukcje:

- * Trampoline należy umieścić na płaskim i stabilnym podłożu.
- * Przestrzeń musi być dobrze oświetlona
- * Nie ma żadnych przeszkód pod trampolioną

Pokud nebudete dodrżovat následující pokyny, zvýšíte tím možnost nehody.

Ak nebudete dodržiavať nasledujúce pokyny, zvýšite tým možnosť nehody.

Brak stosowania się do instrukcji podwyższa się możliwość kontuzji.

DŮLEŽITÉ: DÔLEŽITÉ: WAŻNE:

- **CZ** Pro bezpečnost vašich dětí, je důležité, abyste si přečetli nejen návod na použití, ale také bezpečnostní informace.
 - Ujistěte se, že je bezpečně připevněn kryt pružin před použitím.
- SK**
- Pre bezpečnosť vašich detí, je dôležité, aby ste si prečítali nielen návod na použitie, ale aj bezpečnostné informácie.
 - Uistite sa, že je bezpečne pripevnený kryt pružín pred použitím.
- PL**
- Dla bezpieczeństwa dzieci jest ważne by przeczytać nie tylko instrukcje używania, ale również informacje dotyczące bezpieczeństwa.
 - Przed użyciem należy upewnić się, że jest bezpiecznie przymocowana pokrywa sprężyn.

BEZPEČNOSTNÍ INSTRUKCE PŘI POUŽÍVÁNÍ TRAMPOLÍNY

BEZPEČNOSTNÉ POKYNY PRI POUŽÍVANÍ TRAMPOLÍNY

INSTRUKCJE DOTYCZĄCE BEZPIECZEŃSTWA PODCZAS UŻYWANIA TRAMPOLINY

CZ

- 1) Skládat trampolínu může pouze dospělá osoba
- 2) Vždy je nutný dozor dospělé osoby, pokud na trampolíně skáčou děti. Nenechávejte nikdy děti bez dozoru.
- 3) Použití ve venkovním prostředí – umístěte trampolínu daleko od vody na pevné a rovné podlaže. Ideální je trávník. Nikdy trampolínu nedávejte blízko tvrdých ploch jako jsou terasy a cesty nebo do uzavřených místností.
- 4) Ujistěte se, že plocha pod a okolo trampolíny je čistá a nejsou zde žádné hračky, předměty, které mohou způsobit zranění.
- 5) Vnitřní použití – dejte trampolínu do místnosti s dostatečnou výškou stropu. Nikdy nedávejte trampolínu pod světla.
- 6) Doporučujeme skákat na trampolíně osobám od 6 let, maximální nosnost je 100 kg.
- 7) Trampolíny není určena jako odrazový můstek.
- 8) Trampolína je určena pouze pro 1 osobu. Nenechejte skákat více dětí najednou.
- 9) Osoby by neměly nosit volné oblečení a šperky, které může způsobit zachycení do trampolíny
- 10) Osoba by měla stát nebo skákat co nejvíce ve středu skákaací plochy. Skákání či stání blízko kraje trampolíny může způsobit překlopení trampolíny.
- 11) Nenechávejte malé děti plazit se v okolí, kde je používána trampolína.
- 12) Nenechávejte malé děti plazit se nebo schovávat se pod trampolínou.
- 13) Přerušete skákání, pokud ucítíte bolest či nevolnost. Nepoužívejte trampolínu, pokud je poškozená, mohlo by dojít k poranění.
- 14) Není určeno pro děti mladší 3 let. Tento výrobek obsahuje malé části, které by mohly děti vdechnout.

SK

- 1) Skladat' trampolínu môže iba dospelá osoba
- 2) Vždy je nutný dohľad dospeléj osoby, ak na trampolíne skáču deti. Nenechávajte nikdy deti bez dozoru.
- 3) Použitie vo vonkajšom prostredí - umiestnite trampolínu ďaleko od vody na pevnej a rovnej podlahe. Ideálne je trávník. Nikdy trampolínu nedávajte blízko tvrdých plôch ako sú terasy a cesty alebo do uzavretých miestností.
- 4) Uistite sa, že plocha pod a okolo trampolíny je čistá a nie sú tu žiadne hračky, predmety, ktoré môžu spôsobiť zranenie.
- 5) Vnútorne použitie - dajte trampolínu do miestnosti s dostatočnou výškou stropu. Nikdy nedávajte trampolínu pod svetla.
- 6) Odporúčame skákať na trampolíne osoby od 6 rokov, maximálna nosnosť je 100 kg.
- 7) Trampolína nie je určená ako odrazový mostík.
- 8) Trampolína je určená len pre 1 osobu. Nenechajte skákať viac detí naraz.
- 9) Osoby by nemali nosiť voľné oblečenie a šperky, ktoré môže spôsobiť zachytenie do trampolíny
- 10) Osoba by mala stát alebo skákať čo najviac v strede skákaacej plochy. Skákanie alebo stát' blízko kraja trampolíny môže spôsobiť preklopeniu trampolíny.
- 11) Nenechávajte malé deti plaziť sa v okolí, kde je používaná trampolína.

-
- 12) Nenechávajúce malé deti plaziť sa alebo schovávať sa pod trampolínu.
 - 13) Prerušte skákanie, ak pocítite bolesť alebo nevoľnosť. Nepoužívajte trampolínu, ak je poškodená, mohlo by dôjsť k poraneniu.
 - 14) Nie je určené pre deti mladšie ako 3 roky. Tento výrobok obsahuje malé časti, ktoré by mohli deti vdýchnuť.

PL

- 1) Trampolina môže zostať zložená tylko przez osobę dorosłą
- 2) Zawsze niezbędny jest nadzór dorosłej osoby, jeśli trampolinę używają dzieci. Nigdy nie można zostawić dzieci bez nadzoru
- 3) Trampolina jest przeznaczona do używania na zewnątrz – trampolinę należy umieścić daleko od wody na płaskim i stabilnym podłożu. Idealny jest trawnik. Nigdy nie można umieszczać w pobliżu twardych podłoży jakimi są tarasy i drogi, lub do pomieszczeń zatwrtzonych.
- 4) Należy upewnić się, że przestrzeń pod i wokół trampoliny jest czysta i nie ma tutaj żadnych zabawek lub przedmiotów, które mogłyby doprowadzić do kontuzji.
- 5) Używanie wewnątrz – należy umieścić trampolinę w pomieszczeniu z wystarczająco wysokim sufitem. Nigdy nie można umieszczać trampolinę pod światła.
- 6) Polecamy skakanie osobom powyżej 6 lat, obciążenie maksymalne wynosi 100 kg.
- 7) Trampolina nie może służyć jako odskocznia.
- 8) Trampolina jest przeznaczona tylko dla jednej osoby. Nie można pozwalać dzieciom by skakały grupowo
- 9) Osoby skaczące nie powinny nosić luźnych ubrań lub biżuterii, które mogą spowodować przyklepienie się do trampoliny
- 10) Należy stać lub skakać jak najbliżej środka trampoliny. Skakanie lub stanie blisko skraju może spowodować przewrócenie się trampoliny.
- 11) Nie można pozawalać dzieciom pełzać się w pobliżu trampoliny.
- 12) Nie można pozawalać dzieciom pełzać lub chować się pod trampoliną.
- 13) Należy przerwać skakanie, jeśli pojawi się ból lub osłabienie. Nie można używać trampoliny, jeśli jest uszkodzona, ponieważ mogłoby to prowadzić do zranienia.
- 14) Trampolina nie jest przeznaczona dla dzieci poniżej 3 lat. Produkt ten zawiera małe części, które mogłyby zostać połknięte przez dzieci.



CZ Záruční podmínky:

1. na trampolínu se poskytuje kupujícímu záruční lhůta 24 měsíců ode dne koupě
2. v době záruky budou odstraněny veškeré poruchy výrobku způsobené výrobní závadou nebo vadným materiálem výrobku tak, aby věc mohla být řádně užívána
3. práva ze záruky se nevztahují na vady způsobené:
 - mechanickým poškozením
 - neodvratnou událostí, živelnou pohromou

-
- neodbornými zásahy
 - nesprávným zachádzaním, či nevhodným umiestnením, vlivem nízkej alebo vysokej teploty, pôsobením vody, neúmerným tlakom a nárazmi, úmyslné pozmeneným designem, tvarem alebo rozměry
4. reklamácie sa uplatňujú zásadne písomne s údajom o závade a kópií daňového dokladu
 5. záruku lze uplatňovat pouze u organizace ve které byl výrobek zakoupen

SK Záručné podmienky:

1. na trampolínu sa poskytuje kupujúcemu záručná lehota 24 mesiacov odo dňa kúpy
2. V dobe záruky budú odstránené všetky poruchy výrobku spôsobené výrobnou závadou alebo vadným materiálom výrobku tak, aby vec mohla byť riadne používaná
3. práva zo záruky sa nevzťahujú na vady spôsobené:
 - mechanickým poškodením
 - neodvratnou udalosťou, živelnou pohromou
 - neodborným zásahom
 - nesprávnym zaobchádzaním, či nevhodným umiestnením, vplyvom nízkej alebo vysokej teploty, pôsobením vody, neprimeraným tlakom a nárazmi, úmyselne pozmeneným designom, tvarom alebo rozmermi
4. reklamácia sa uplatňuje zásadne písomne s údajom o závade a kópií daňového dokladu
5. záruka sa môže uplatniť iba u organizácie v ktorej bol výrobok zakúpený

PL Zasady gwarancji:

1. Sprzedawca udziela kupującemu gwarancję na zakupiony towar w okresie 24 miesięcy od daty sprzedaży;
2. Wady produkcyjne i wady materiału konstrukcyjnego, zauważone w okresie gwarancji zostaną bezpłatnie usunięte;
3. Gwarancją nie są objęte uszkodzenia sprzętu powstałe w wyniku:
 - uszkodzenia mechanicznego
 - klęski żywiołowej
 - niewłaściwego użytkowania i przechowywania sprzętu, wpływu wysokiej lub niskiej temperatury, nadmiernego obciążenia, uderzeń, celowej zmiany designu, kształtu lub rozmiarów urządzenia;
4. Reklamacje należy zgłaszać w formie pisemnej (e-mailem). Powinna zawierać informację o usterce oraz kopią paragonu (dowód zakupu).
5. Gwarancja może być uwzględniona wyłącznie w miejscu, gdzie sprzęt został zakupiony.

Dodavatel CZ:

MASTER SPORT s.r.o.
1. máje 69/14
709 00 Ostrava-Mariánské Hory
Czech Republic
www.nejlevnejsisport.cz

Dodávateľ SK:

TRINET Corp., s.r.o.
Cesta do Rudiny 1098
024 01 Kysucké Nové Mesto
Slovakia
www.najlacnejsisport.sk

Dystrybutor PL:

TRINET CORP sp. z o.o.
ul. Wilkowska 2
44-180 Toszek
Poland
www.najtanszysport.pl

